



Учебное пособие

**РАЗРАБОТКА КОНСТРУКТОРСКОЙ ДОКУМЕНТАЦИИ
ПРИ КУРСОВОМ ПРОЕКТИРОВАНИИ**

Часть 1

Издательство МГТУ им. Н.Э. Баумана

Московский государственный технический университет
имени Н.Э. Баумана

РАЗРАБОТКА КОНСТРУКТОРСКОЙ ДОКУМЕНТАЦИИ
ПРИ КУРСОВОМ ПРОЕКТИРОВАНИИ

В ДВУХ ЧАСТЯХ

Часть 1

*Рекомендовано Научно-методическим советом
МГТУ им. Н.Э. Баумана в качестве учебного пособия*

Москва

Издательство МГТУ им. Н.Э. Баумана

2010

УДК 744.43(075.8)
ББК 30.11
П64

Рецензенты:
Ю.А. Митин, Б.Н. Оксенов

Потапцев И.С.
Разработка конструкторской документации при курсовом проектировании : учеб. пособие : в 2 ч. — Ч. 1 / И.С. Потапцев, Н.И. Нарыкова, Е.А. Перминова, А.А. Буцев. — М.: Изд-во МГТУ им. Н.Э. Баумана, 2010. — 78 с. : ил.

Учебное издание

Потапцев Игорь Степанович
Нарыкова Наталья Ивановна
Перминова Елена Александровна
Буцев Александр Алексеевич

РАЗРАБОТКА КОНСТРУКТОРСКОЙ ДОКУМЕНТАЦИИ ПРИ КУРСОВОМ ПРОЕКТИРОВАНИИ

Часть 1

Редактор *С.А. Серебрякова*
Корректор *О.Ю. Соколова*
Компьютерная верстка *С.А. Серебряковой*

Подписано в печать 06.07.2010. Формат 60×84/8.
Усл. печ. л. 9,07. Тираж 1000 экз. Изд. № 80. Заказ 508 .

УДК 744.43(075.8)
ББК 30.11

Пособие содержит материалы, необходимые для оформления конструкторской документации на типовые конструкции приборных устройств в объеме задания курсового проекта. В пособии приведена основная информация, необходимая для выполнения рабочих чертежей при курсовом проектировании. Представленные в пособии чертежи достаточно подробно и наглядно иллюстрируют примеры выполнения всех необходимых по заданному объему курсового проекта чертежей и спецификаций. Достоинством пособия является большой объем справочных материалов.

Для студентов 2-го и 3-го курсов приборостроительных специальностей, выполняющих курсовые проекты по дисциплинам «Основы конструирования приборов», «Проектирование оптико-электронных приборов», «Детали машин и приборов», «Детали машин и основы конструирования».

Издательство МГТУ им. Н.Э. Баумана.
Типография МГТУ им. Н.Э. Баумана.
105005, Москва, 2-я Бауманская ул., 5.

ВВЕДЕНИЕ

Работа над курсовым проектом направлена на развитие у студентов инженерного мышления, исследовательского подхода к решению конструкторских задач, а также навыков проектирования с применением вычислительной техники для расчетов, моделирования и разработки графических документов с использованием систем автоматизированного проектирования AutoCAD, КОМПАС и др. Курсовой проект имеет характер самостоятельной творческой работы.

Тематика курсовых проектов включает разработку электромеханических приводов, преобразователей, датчиков и других устройств. Реальным курсового проекта по указанным дисциплинам является разработка законченного приборного устройства, конструкция которого включает типовые элементы, изучаемые в вышеуказанных курсах.

ОСНОВНЫЕ ТЕРМИНЫ И ОПРЕДЕЛЕНИЯ

Основные термины и определения в области проектирования ус- танавливаются в ГОСТ 2.101-68.

Изделием называется любой технический предмет или набор предметов производства, подлежащих изготовлению на предприятии. Особенностью работы над курсовым проектом является использование терминов, относящихся к этапам выполнения работ по проектированию *изделия как продукта производства*. Приборный привод как изделие состоит из двигателя и механической передачи.

При курсовом проектировании устройств точного приборостроения этапы выполнения работ можно называть *проектированием* или *конструированием приборного устройства*, а термин *изделие* заменит словосочетаниями *приборное устройство* или *разрабатываемая конструкция*.

Разрабатываемая конструкция состоит из частей. *Составной частью конструкции* может быть названа любая деталь или сборочная единица, принадлежащая этой конструкции.

ТЕХНИЧЕСКОЕ ЗАДАНИЕ КУРСОВОГО ПРОЕКТА

Источниками для разработки *технического задания курсового проекта* по указанным дисциплинам являются аналоги производст-

венно-технической документации новейших разработок ведущих конструкторских бюро, техническая и учебная литература, а также патенты, авторские свидетельства и тематические инновационные разработки научно-исследовательских работ конструкторских бюро факультетов МГТУ им. Н.Э. Баумана.

Техническое задание на проектирование приборного устройства устанавливается стандартом ГОСТ 15.001-88.

СОДЕРЖАНИЕ КОНСТРУКТОРСКОЙ ДОКУМЕНТАЦИИ КУРСОВОГО ПРОЕКТА И ТРЕБОВАНИЯ К НЕЙ

Графическая часть курсового проекта включает:

- 1) эскизно-компоновочный чертеж общего вида (формат А1);
- 2) чертеж кинематической схемы (формат А2);
- 3) габаритно-монтажный чертеж (формат А2);
- 4) чертеж общего вида технического проекта (формат А1);
- 5) перечень составных частей конструкции (на листах формата А4).

- 6) структурную схему сборки (форматы А4, А3).
- 7) общий сборочный чертеж (форматы А2, А1).
- 8) спецификацию общего сборочного чертежа (на листах формата А4);
- 9) чертежи сборочных единиц (формат А2 или А3);
- 10) спецификации к чертежам сборочных единиц (на листах формата А4);

- 11) рабочие чертежи деталей (форматы А4 и А3).

Общий объем графической части курсового проекта составляет 5 листов формата А1. Состав чертежей в этом объеме определяется в процессе консультаций, согласования и окончательного утверждения консультантом по курсовому проекту. Таблицы спецификаций к сборочным чертежам и эскизно-компоновочный чертеж помещают в раздел «Приложение» расчетно-пояснительной записки.

ЭСКИЗНО-КОМПОНОВОЧНЫЙ ЧЕРТЕЖ ОБЩЕГО ВИДА ПРИБОРНОГО УСТРОЙСТВА

Эскизно-компоновочный чертеж является черновиком работы студента при проектировании конструкции. Этот чертеж, предна-

значенный для работы студента над различными вариантами всей конструкции и ее отдельных составных частей, выполняются от руки на миллиметровой бумаге формата А1. Взаимное расположение элементов привода в конструкции с учетом конструкторских, технологических и монтажных требований технического задания называют *компоновкой конструкции*. В состав механической части привода могут входить редуктор, мультипликатор, планетарная передача, волновая передача, а также передачи, преобразующие вращательное движение в поступательное («винт-гайка», реечная, кулачковая и др.). При решении задачи компоновки приходится предусматривать пространственное расположение элементов механической части, конструкцию корпуса с соответствующими элементами его монтажа, размещение электродвигателей, датчиков, муфт, микровыключателей, потенциометров, электрических разъемов и других составных частей конструкции.

Поскольку часть размеров привода находят расчетным путем (размеры зубчатых колес, муфт, опор и т. п.), а часть выбирают из аналогичных конструкций, задача общей компоновки является весьма сложной задачей со множеством параметров, и ее решение не может быть однозначным.

Поиск наиболее рационального варианта компоновки начинают с выделения редуктора из всего состава механической передачи привода. Кинематические расчеты редукторов в приводах выполняют по функциональным критериям (минимизация габаритов, погрешности, приведенного момента инерции и др.). Однако при компоновке редуктора приходится корректировать рассчитанные размеры колес и межосевых расстояний для более рационального размещения зубчатых пар в корпусе редуктора.

На рис. 1 в качестве примера представлены часто встречающиеся варианты компоновки редукторов (*а* — лестничная, *б* — двухрядная, *в* — трехрядная). Из приведенного примера видно, что лестничное расположение зубчатых пар при достаточно большом числе ступеней приводит к увеличению размера корпуса и увеличению длины валов. При двухрядной компоновке (см. рис. 1, *б*) валы более короткие, что позволяет сделать конструкцию более компактной по высоте *H*, уменьшить ее массу, увеличить жесткость валов, но при этом может увеличиваться размер *L*.



Рис. 1. Компоновка редуктора привода:
а — лестничная; *б* — двухрядная; *в* — трехрядная; 2 — свернутая

Трехрядная компоновка (см. рис. 1, *в*), как видно из сравнения всех трех вариантов, является композиционным вариантом. На рис. 1, *г* показан вид в плане относительно вала двигателя компоновки редуктора привода, выполненный согласно рис. 1, *в*. Часто предохранительную муфту силового привода совмещают с выходным зубчатым колесом, что также влияет на общую компоновку редуктора.

После выбора окончательного варианта компоновки эскизно-компоновочного чертежа начинают выполнять развертку редуктора.

Разверткой часто называют сложный ломаный разрез (осевое сечение) конструкции в плоскостях, проходящих последовательно через геометрические оси валов и других деталей на плане редуктора приборного устройства.

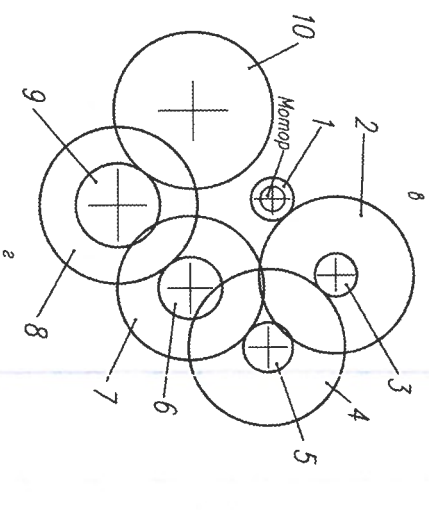
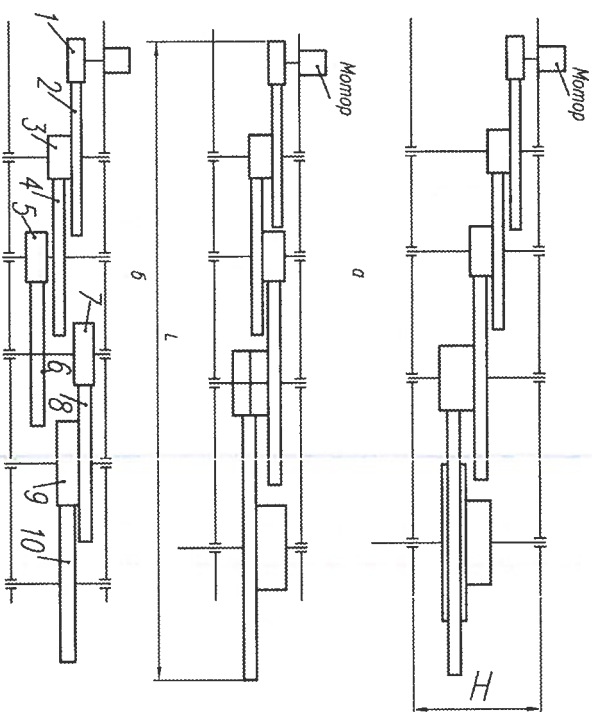
Эскизно-компоновочный чертеж также должен содержать изображение основных проекций всей конструкции, необходимые виды, разрезы и сечения. Изображения выполняют с максимальными упрощениями, предусмотренными стандартами ЕСКД. Покупные элементы приборного устройства изображают в виде контурных очертаний, если этого достаточно для понимания конструкции всего устройства.

Текстовая часть эскизно-компоновочного чертежа может содержать:

- технические характеристики, необходимые для удобства сопоставления вариантов возможных конструктивных решений;
- размеры и другие надписи, наносимые на изображение по согласованию с преподавателем.

ОФОРМЛЕНИЕ ОСНОВНЫХ НАДПИСЕЙ В СООТВЕТСТВИИ С ТРЕБОВАНИЯМИ ЕСКД

Формы, размеры, порядок заполнения основных надписей и дополнительных граф к ним в конструкторских документах предусмотрены стандартами ЕСКД. Стандарт определяет содержание, расположение и размеры граф основных надписей для чертежей и схем на первом и последующих листах (приложение 1, рис. П.1, *а, б*).

Основные надписи, дополнительные графы к ним и рамки выполняют сплошными основными и сплошными тонкими линиями по ГОСТ 2.303-68. Основные надписи располагают в правом нижнем углу конструкторского документа (рис. 2, *а-в*).



Рис. 2. Расположение основной надписи на чертеже (1 — основная надпись; 2 — дополнительная графа):

а — для формата А4; *б* — для формата больше А4 при расположении основной надписи вдоль длинной стороны листа; *в* — для формата больше А4 при расположении основной надписи вдоль короткой стороны листа

На листах формата А4 по ГОСТ 2.301-68 основные надписи располагаются вдоль короткой стороны листа графического изображения разрабатываемой конструкции приборного устройства; на листах форматов А3, А2, А1 — как вдоль короткой, так и вдоль длинной стороны листа (см. рис. 2, *а-в*).

ПРИМЕРНЫЙ ПОРЯДОК РАСЧЕТА И ПРОЕКТИРОВАНИЯ ПРИВОДА

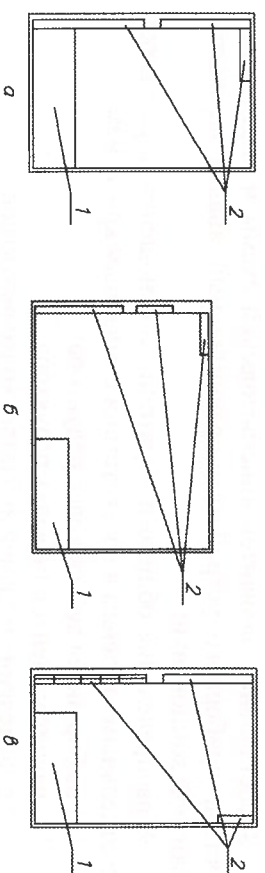
Расчет и проектирование привода целесообразно вести в следующем порядке:

- 1) анализ исходных данных на проектирование;
- 2) составление предварительной структурной схемы привода;
- 3) определение общего передаточного отношения i_0 приборного устройства;
- 4) выделение редуктора и (или) мультипликатора из общего состава механической передачи привода и определение его передаточного отношения;
- 5) приведение исходных данных выходного звена привода к выходному валу редуктора (мультипликатора);
- 6) выбор типоразмера двигателя по мощности;
- 7) проверка правильности выбора двигателя по табличному значению его пускового момента;

- 8) составление вариантов кинематической схемы и определение состава приборного устройства; сравнительный анализ вариантов эскизной компоновки;
- 9) распределение общего передаточного отношения i_0 редуктора по отдельным ступеням в соответствии с заданным критерием;
- 10) выбор чисел зубьев колес редуктора;
- 11) расчет моментов на валах редуктора;
- 12) определение модулей зубчатых колес редуктора;
- 13) определение геометрических размеров зубчатых колес редуктора;
- 14) предварительный расчет диаметров валов приборного устройства;
- 15) предварительный расчет и подбор других элементов приборного устройства (муфт, потенциометров и т. п.);
- 16) уточняющие расчеты основных характеристик привода и доработка конструкции.

КИНЕМАТИЧЕСКАЯ СХЕМА РАЗРАБАТЫВАЕМОЙ КОНСТРУКЦИИ

Кинематическая схема должна содержать изображение принципиально важных составных частей конструкции с использованием стандартных условных обозначений и связей между ними, дающее полное представление о принципе работы приборного устройства. Кинематическую схему выполняют предпочтительно в аксонометрической проекции (в изометрии) (приложение 1, рис. П1.2, П1.3), реже — в ортогональной системе условных изображений (в плоскости) по ГОСТ 2.770-68 и ГОСТ 2.721-74.

Если в указанных стандартах отсутствует условное изображение какого-либо элемента, то можно ввести самостоятельное условное изображение с соответствующими пояснениями на полках линейных выносок. На поле чертежа кинематической схемы над основной надписью располагают техническую характеристику приборного устройства в виде списка: указывают угловую скорость вращения выходного вала, момент нагрузки выходного вала или линейную скорость движения выходного звена, силу на выходном звене и другие параметры, установленные техническим заданием.

На полках линейных выносок указывают номера валов римскими цифрами (нумерация начинается с вала двигателя), модули, числа зубьев, соответствующие парам зацепления колес, пронумерованных арабскими цифрами. Кроме того, на полках линейных выносок указывают табличные значения основных параметров электродвигателя, потенциометра, момент срабатывания предохранительной муфты, крайние положения выходного звена и другие параметры по ГОСТ 2.721-74.

ГАБАРИТНО-МОНТАЖНЫЙ ЧЕРТЕЖ

Габаритно-монтажный чертеж должен содержать контурное (упрощенное) изображение приборного устройства. Чертеж выполняется на листе формата А2 в двух или трех проекциях. Графическое изображение чертежа должно соответствовать стандартам ЕСКД, т. е. содержать в одном масштабе проекции и иметь полную информацию о габаритных, установочных и присоединительных размерах.

Надпись на чертеже должна содержать условия транспортировки, хранения и эксплуатационные требования к разрабатываемой конструкции (приложение 1, рис. П1.4).

ЧЕРТЕЖ ОБЩЕГО ВИДА ТЕХНИЧЕСКОГО ПРОЕКТА

Чертеж общего вида технического проекта выполняют на основании эскизно-компоновочного чертежа общего вида на листе формата А1 по ГОСТ 2.119-73.

Чертеж общего вида технического проекта является главным конструкторским документом. На базе этого чертежа разрабатываются все рабочие конструкторские документы. Чертеж общего вида технического проекта должен содержать изображение конструкции в двух проекциях: вид сверху (обычно со стороны двигателя) и вид снизу (со стороны выходного звена), а также развертку редуктора и другие виды, разрезы, сечения, необходимые для понимания конструкции приборного устройства, взаимодействия ее составных частей. На поле чертежа располагают текстовую часть и надписи. Текстовую часть помещают над основной надписью (приложение 1, рис. П1.5-П1.7).

Надписи на чертеже должны содержать:

— указания о назначенных посадках основных составных частей и деталей (посадки в корпусные детали по посадочным местам двига-

телей, потенциометров, подшипников, а также колес на вал, установочных или центрирующих штифтов и др.) по ГОСТ 2.307-68;

— в отдельных случаях (при проектировании механических передач) указывают межосевые расстояния между валами с предельными отклонениями (по стандартному отклонению J_s);

— обозначения посадок подшипников качения, связанные с расположением и обозначениями полей допусков внутреннего и наружного колец подшипников.

В состав текстовой части чертежа входят:

— технические требования к разрабатываемой конструкции: сведения о применении определенных покрытий, способов пропитки обмоток, методов сварки (эти требования должны учитываться при последующей разработке рабочей документации);

— технические характеристики приборного устройства (угловая скорость вращения выходного вала или линейная скорость движения выходного звена, момент нагрузки выходного вала или сила на выходном звене) и другие параметры, установленные техническим заданием, которые необходимы для последующей разработки рабочих чертежей.

Наименования и номера позиций составных частей разрабатываемой конструкции приборного устройства на чертежах общего вида указывают в таблице, выполненной на отдельных листах формата А4 по ГОСТ 2.301-68 в качестве последующих листов чертежа общего вида. Таблицы перечня составных частей по указанию преподавателя помещают либо на дополнительных листах чертежа общего вида, либо в разделе «Приложение» расчетно-пояснительной записки.

На полях линий-выносок указывают номера позиций составных частей, включенных в таблицу (приложение 1, рис. П1.8, а, б).

Порядок заполнения таблиц перечня и их объем зависит от степени сложности конструкции.

Элементы чертежа общего вида приборного устройства (номера позиций, текст технических требований, надписи и др.) выполняют по правилам, установленным стандартами ЕСКД для рабочих чертежей конструкторской документации в соответствии с ГОСТ 2.102-68, ГОСТ 2.120-73, ГОСТ 2.119-73. Отдельные изображения составных частей конструкции размещают на одном общем листе с изображениями всего ПУ или на отдельных (последующих) листах чертежа общего вида.

СТРУКТУРНАЯ СХЕМА СБОРКИ

Структурную схему сборки проектируемого приборного устройства составляют перед выполнением сборочного чертежа всего устройства и чертежей его сборочных единиц.

В процессе разработки этой схемы:

— определяют последовательность сборочных операций;

— проверяют собираемость изделия и технологичность сборки;

— всю конструкцию разбивают на отдельные сборочные единицы;

— назначают номера условных обозначений каждой детали и каждой сборочной единицы.

Структурная схема сборки представляет собой графическое изображение поэтапного процесса сборки всей конструкции из отдельных составных частей и деталей. Условные изображения деталей и сборочных единиц в виде прямоугольников, соединенных между собой линиями, соответствуют последовательности процесса сборки (приложение 1, рис. П1.9). При составлении этой схемы используют эскизно-компоновочный чертеж, чертеж общего вида и прилагаемую к нему таблицу перечня составных частей.

Процесс разработки структурной схемы курсового проекта начинается в порядке, обратном реальному процессу сборки на производстве. Вся конструкция разбивают на сборочные единицы и отдельные детали. Некоторые детали (например, крепежные) могут быть установлены в изделие только поэтапно.

Проследивая процесс сборки изделия, можно заметить, что сложные сборочные единицы (например, редуктор) можно разделить на простые сборочные единицы, такие как валы в сборе с люфтовывирающим устройством колес или валы с колесами и предохранительной муфтой. Простые сборочные единицы (например, валы в сборе с зубчатыми колесами) собирают только из отдельных деталей.

Таким образом, структурная схема сборки отражает порядок сборки всей конструкции. Объем и содержание остальной графической части определяются по указанию преподавателя.

ОБЩИЙ СБОРОЧНЫЙ ЧЕРТЕЖ

Общий сборочный чертеж отражает последний этап сборки в соответствии с разработанной по заданной теме структурной схемой сборки. Этот чертеж должен содержать:

— изображение разрабатываемой конструкции, дающее представление о расположении и взаимной связи составных частей, соединяемых по данному чертежу и обеспечивающих возможность осуществления сборки и контроля сборочной единицы;

— габаритные размеры ПУ;

— указания о назначенных посадках основных составных частей и деталей (посадки в корпусные детали по посадочным местам двигателей, потенциометров, подшипников, а также колес на вал, установочных или центрирующих штифтов и др.), соответствующие последнему этапу сборки по ГОСТ 2.307-68;

— установочные и присоединительные размеры;

— указания о характере сопряжения и методах его осуществления, если точность сопряжения обеспечивается не только заданными предельными отклонениями размеров, а подбором, пригонкой и т. п., а также указания о выполнении неразъемных соединений (сварных, паяных и др.);

— справочные размеры и другие параметры (для зубчатых колес, служащих элементами внешней связи, — модуль, число и направление зубьев), а также другие параметры и требования, которые должны быть выполнены или проконтролированы по данному чертежу;

— номера позиций составных частей разрабатываемого ПУ; при этом позиции общего сборочного чертежа не связаны с номерами позиций в таблице перечня составных частей ПУ.

Перемещающиеся части конструкции изображаются в одном из крайних положений, второе крайнее положение показывают изображением подвижного элемента тонкими пунктирными линиями с указанием перемещений.

Проставлять номера позиций на полках линий-выносок при оформлении чертежа рекомендуется после составления спецификации на чертеж, так как порядок занесения элементов в ее графы определяет стандарт (приложение 1, рис. П1.10, П1.11).

СПЕЦИФИКАЦИЯ

Спецификацию составляют на отдельных листах для каждого сборочного чертежа, начиная с общего сборочного чертежа (приложение 1, рис. П1.12, а, б). Номера позиций элементов сборочной единицы определяются последовательностью заполнения спецификации

и не связаны с нумерацией деталей в таблице перечня, прилагаемой к чертежу общего вида.

Спецификация состоит из разделов, которые располагают в следующем порядке:

— документация;

— сборочные единицы;

— детали;

— стандартные изделия;

— покупные или заимствованные изделия.

Таблицы спецификаций помещают в раздел «Приложение» соответственно-поисительной записки.

ПРОСТАНОВКА НОМЕРОВ ПОЗИЦИЙ НА СБОРОЧНОМ ЧЕРТЕЖЕ

На сборочном чертеже все составные части сборочной единицы нумеруют в соответствии с номерами позиций, указанными в спецификации этой сборочной единицы:

— номера позиций проставляют на полках линий-выносок, проводимых от изображений составных частей;

— номера позиций указывают только на видимых изображениях (как правило, на основных видах или заменяющих их местных разрезах);

— номера позиций располагают параллельно основной надписи чертежа вне контура изображения и группируют в столбец или строчку по возможности на одной линии;

— номера позиций обычно наносят один раз, в то же время допускается повторно указывать номер позиции одинаковых составных частей.

В соответствии с ГОСТ 2.109-68 размер шрифта номеров позиций должен быть на один-два номера больше, чем размер шрифта, принятого для размерных чисел на том же чертеже.

ЧЕРТЕЖИ СБОРОЧНЫХ ЕДИНИЦ

К чертежам сборочных единиц предъявляют те же требования, что и к общему сборочному чертежу. В соответствии со схемой сборки консультант назначает содержание остальных чертежей. Это могут быть либо сложные сборочные единицы (например, редуктор),

либо простые сборочные единицы (валы в сборе с колесами и предохранительной муфтой или с лфотвыбирающим устройством колес), либо сборочные единицы, собираемые только из отдельных деталей (например, валы в сборе с зубчатыми колесами). Общий объем чертежей сборочных единиц составляет три чертежа формата А3 (приложение 1, рис. П1.13–П1.20).

ЧЕРТЕЖИ ДЕТАЛЕЙ

Чертеж детали должен содержать изображение детали, а также виды, разрезы, сечения и выносные элементы, полностью определяющие форму детали. Изображение детали вращения на чертеже должно быть ориентировано вдоль основной надписи в положении, в котором деталь располагается при обработке на станке.

На рабочем чертеже детали указывают все необходимые для ее изготовления размеры с числовыми значениями их предельных отклонений в миллиметрах (например, $\varnothing 10_{-0,015}$) или с буквенным обозначением поля допуска и качества (например, $\varnothing 10H7$).

Номинальные размеры деталей и их предельные отклонения должны полностью соответствовать посадкам, указанным при сопряжении этих деталей с другими на чертеже общего вида и на сборочных чертежах.

Также на чертеже указывают допуски на отклонения формы (прямолинейность, цилиндричность, плоскостность и т. п.) и расположения поверхностей (соосность, перпендикулярность, параллельность, радиальность и осевые биения), шероховатость поверхностей и другие данные в соответствии с ГОСТ 24642–81, ГОСТ 2.308–79. Для деталей, на которые предусматривается нанести покрытие, указывают размеры и шероховатость до нанесения покрытия. Над основной надписью помещают текстовую часть с указанием требований к твердости поверхностей и покрытиям, а также не указанные на чертеже предельные отклонения на несопрягаемые размеры в соответствии с требованиями ГОСТ 2.104–68 (приложение 1, рис. П1.21–П1.34).

На предпритяжках точного приборостроения неуказанные предельные отклонения несопрягаемых размеров, за исключением радиусов скруглений и фасок, назначают по таблицам 11 и 12.

Для деталей с элементами зубчатого зацепления в правом верхнем углу поля чертежа размещается стандартная таблица с пара-

метрами зацепления (приложение 1, см. рис. П1.22, П1.23). В случае, когда деталь представляет собой блок колес, таблица дополняется одним или двумя столбцами. В основной надписи чертежа детали указывают наименование в именительном падеже единственного числа. В наименовании, состоящем из нескольких слов, на первом месте помещают имя существительное (например, «Колесо зубчатое»). В основной надписи указывают условное стандартное обозначение материала, его наименование, марку и номер стандарта (например, «Сталь 45 ГОСТ 1050–74»).

В обязательном порядке выполняют чертежи следующих деталей: корпусная деталь (формат А3); колесо (формат А4, А3); вал (формат А3); пружина (формат А4).

РАСЧЕТНО-ПОЯСНИТЕЛЬНАЯ ЗАПИСКА КУРСОВОГО ПРОЕКТА

Расчетно-пояснительную записку курсового проекта, содержание которой сопровождают необходимые схемы, таблицы и чертежи, выполняют на листах формата А4, установленных ГОСТ 2.301–68. Общий объем расчетно-пояснительной записки курсового проекта составляет 35 листов.

Надпись и дополнительные графы к ней выполняют в соответствии с требованиями к пояснительной записке конструкторской документации изданных по ГОСТ 2.104–68.

Расчетно-пояснительная записка курсового проекта должна начинаться с титульного листа, выполненного по форме, утвержденной учебно-методическим управлением МГТУ им. Н.Э. Баумана.

Вторым листом *обязательно* является заполненный студентом оригинал бланка задания по теме курсового проекта, подписанный консультантом (руководителем) с обозначением даты выдачи.

Расчетно-пояснительная записка должна состоять из следующих разделов:

— оглавление;

— введение (с указанием, на основании каких документов разработан проект);

— наименование и область применения проектируемого изделия; — техническая характеристика;

- описание и обоснование выбранной конструкции;
 - расчеты на прочность и жесткость элементов разрабатываемой конструкции, а также расчеты муфт, потенциометров, опор, расчеты погрешностей, подтверждающие работоспособность и надежность приборного устройства;
 - список использованной литературы;
 - приложение в составе таблиц перечня составных частей и таблиц спецификаций;
 - чертеж эскизно-компоновочного проекта на миллиметровой бумаге формата А1 с изображением различных вариантов всей конструкции и ее отдельных составных частей.
- Основные комментарии, справочные и табличные данные, полезные для выполнения курсового проекта, приведены в приложениях 2–7.

ЛИТЕРАТУРА

- Основы проектирования приборов:* Метод. указания и технические задания по курсовому проектированию / В. Н. Баранов, А. А. Будев, А. И. Еремев и др.; Под ред. В. Н. Баранова. М.: Изд-во МГТУ им. Н.Э. Баумана, 1998. 80 с.
- Конструирование приборов:* В 2 кн. Кн. 2 / Под ред. В. Краузе; Пер. с нем. В. Н. Пальянова под ред. О. Ф. Тищенко. М.: Машиностроение, 1987. 376 с.
- Плотников В. С., Варфоломеев Д. И., Пустомалов В. Е.* Расчет и конструирование оптико-механических приборов. М.: Машиностроение, 1980. 256 с.
- Справочник конструктора оптико-механических приборов* / Под ред. В. А. Панова. М.: Машиностроение, 1980. 742 с.
- Атлас конструкций элементов приборных устройств* / Под ред. О. Ф. Тищенко. М.: Машиностроение, 1982. 166 с.
- Справочник конструкций точного приборостроения* / Под ред. К. Н. Дьяленского, Б. П. Тимофеева, Е. Е. Чадаевой. Д.: Машиностроение, 1989. 792 с.
- Элементы приборных устройств.* Курсовое проектирование / Под ред. О. Ф. Тищенко. М.: Высш. шк., 1978. Ч. 1. 304 с.; Ч. 2. 263 с.
- Ковалев Н. А.* Прикладная механика. М.: Высш. шк., 1982. 400 с.
- Друнин-Барковский И. В.* Взаимозаменяемость, стандартизация и технические измерения. М.: Машиностроение, 1975. 352 с.
- Материалы в приборостроении и автоматике: Справ. / Под ред. Ю. М. Пятин. 2-е изд., перераб. и доп. М.: Машиностроение, 1982. 528 с.
- Строгонов Г. Б.* Высокопрочные литейные алюминиевые сплавы. М.: Металлургия, 1985. 216 с.
- Упругие элементы малых сечений для приборов* / Т. Г. Петрова, Л. Б. Жермунская, В. Ф. Семеня и др. Д.: Машиностроение, 1985. 128 с.
- Андреева Л. Е.* Упругие элементы приборов. 2-е изд., перераб. и доп. М.: Машиностроение, 1981. 392 с.
- Журавлев В. Н., Николаева О. И.* Машиностроительные стали: Справ. 3-е изд., перераб. и доп. М.: Машиностроение, 1981. 391 с.
- Справочник конструктора-приборостроителя.* Проектирование. Основные нормы / В. Д. Соломахо, Р. И. Томиллин, Б. В. Цитович, Л. Г. Юдовин. Минск: Вышэйш. шк., 1988. 272 с.
- Перель Л. Я., Филатов А. А.* Подшипники качения: Расчет, проектирование и обслуживание опор: Справ. 2-е изд., перераб. и доп. М.: Машиностроение, 1992. 608 с.
- Болтон У.* Конструкционные материалы: металлы, сплавы, полимеры, керамика, композиты. Карманный справочник. 2-е изд., стер.: Пер. с англ. М.: ИД «Долэка-ХХI», 2007. 120 с.
- Гелин Ф. Д., Чарс А. С.* Металлические материалы. Минск: Вышэйш. шк., 2007. 396 с.
- Пластмассовые зубчатые колеса в передачах точного приборостроения* / В. Е. Старжинский, В. Краузе, О. В. Гаврилова и др. Минск.: Наука и техника, 1993. 359 с.
- Долыcki и посаdки:* Справ.: В 2 ч. / В. Д. Мягков, М. А. Палец, А. Б. Романов, В. А. Брагинский. 8-е изд., перераб. и доп. СПб.: Политехника, 2003. Ч. 1. 576 с.; Ч. 2. 608 с.
- Персов Б. З.* Расчет и проектирование экспериментальных установок. М.: Ижевск: НИЦ «Регулярная и хаотическая динамика»; Ин-т компьютерных исследований, 2006. 348 с.
- Левцкий В. С.* Машиностроительное черчение и автоматизация выполнения чертежей. М.: Высш. шк., 2001. 429 с.
- Хрящев В. Г., Серегин В. И., Гусев В. И.* Геометрические построения с использованием системы AutoCAD 2002. М.: Изд-во МГТУ им. Н.Э. Баумана, 2004. 94 с.

ПРИМЕРЫ РАБОЧИХ ЧЕРТЕЖЕЙ КУРСОВОГО ПРОЕКТА

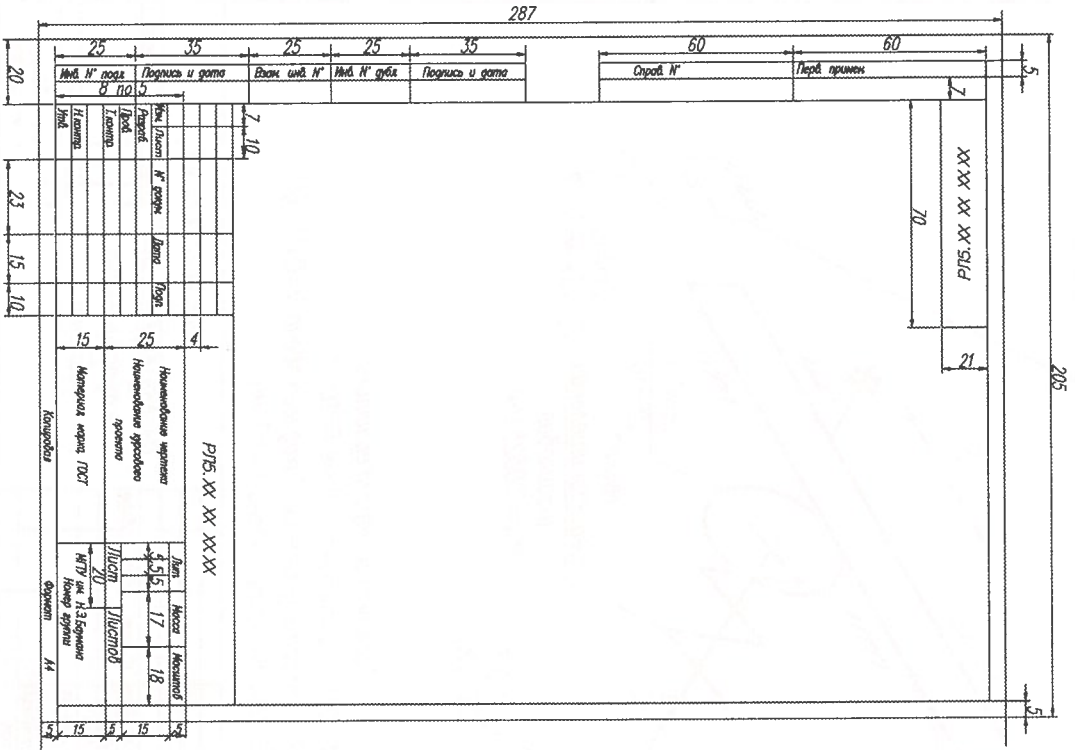

a

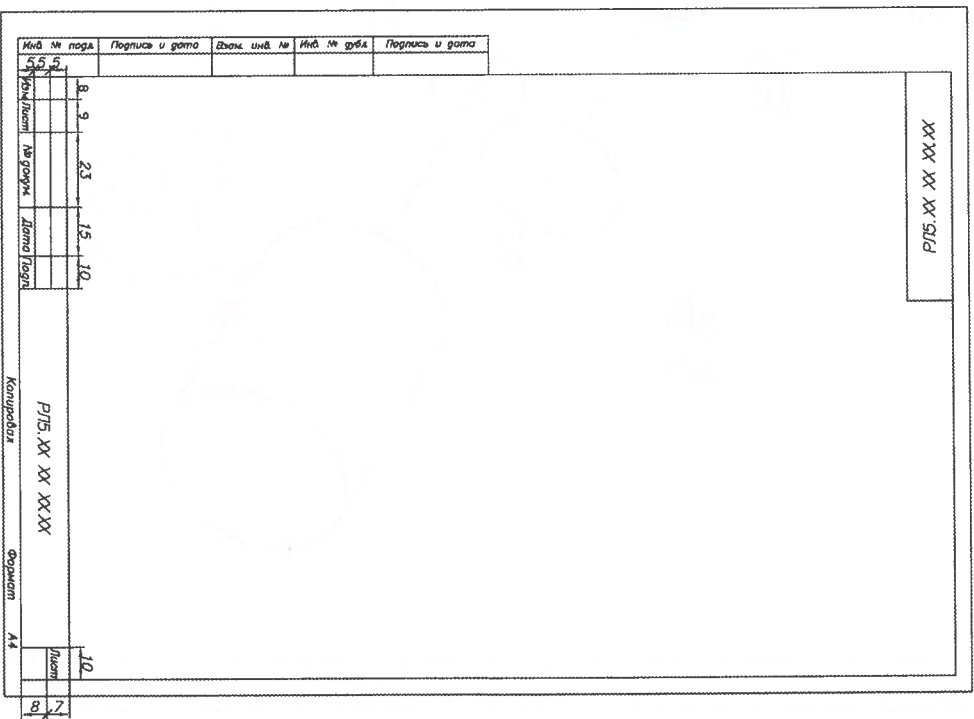

б

Рис. III.1

ЭУ Ж.Ж.Ж.Ж.Ж.Ж.Ж.Ж.
РДБ.Ж.Ж.Ж.Ж.Ж.Ж.Ж.Ж.Ж.Ж.Ж.

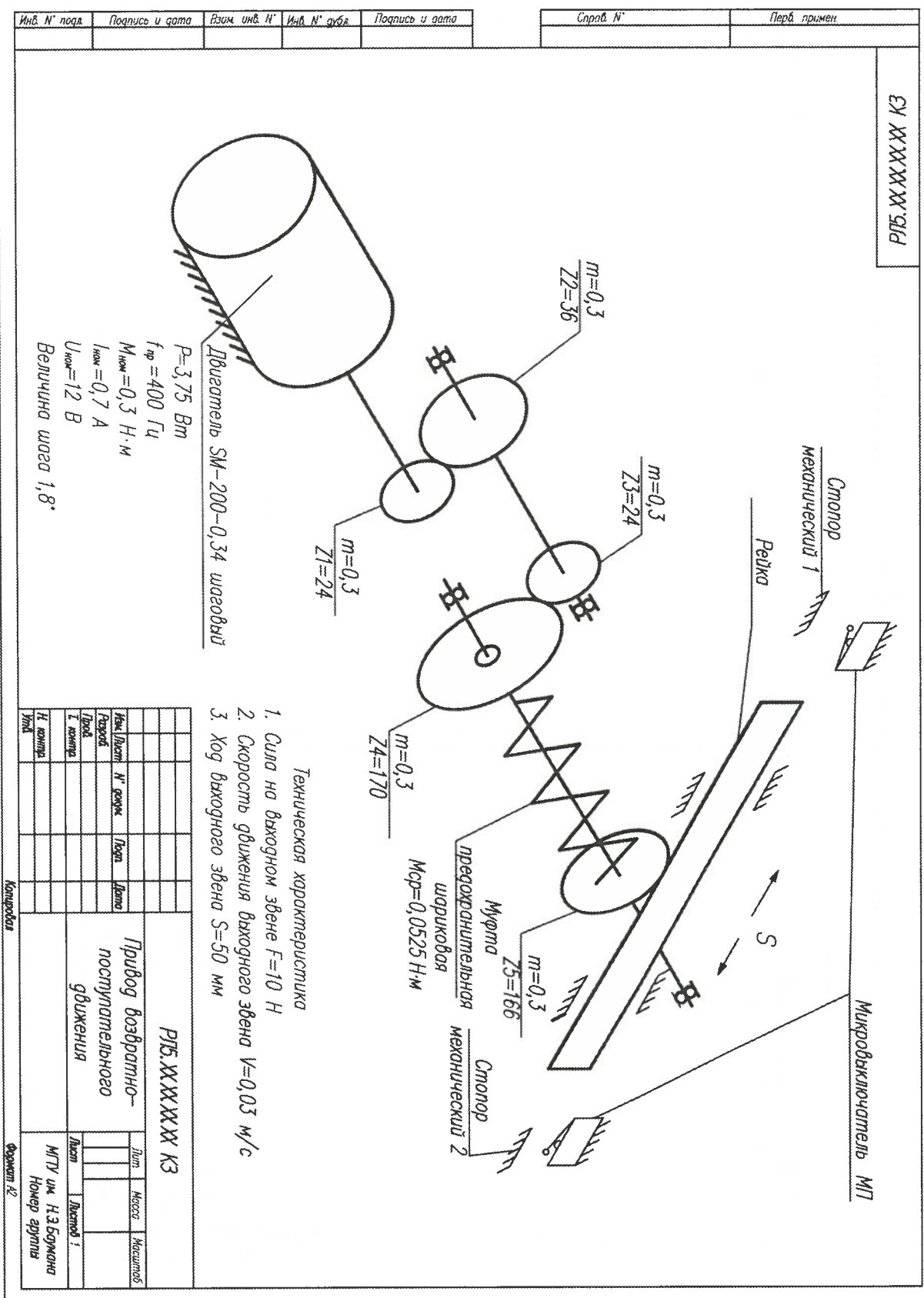

Имя, № подл.	Подпись и дата	Взам. имя, №	Имя, № дубля	Подпись и дата	Справ. №	Перв. примен.

Имя	Лист	Листов	Имя	Лист	Листов	Имя	Лист	Листов

РДБ.Ж.Ж.Ж.Ж.Ж.Ж.Ж.Ж.Ж.Ж.Ж.		Лит. Масса		Классиф.	
Грубого возвратно-послупательного движения					
Категория		Формат А2		ИТУ им. Н.Э.Баумана Номер группы	

Рис. П1.2



Рис. П1.3

РДБ.ХХ.ХХ.ХХ.ХХ ГЧ

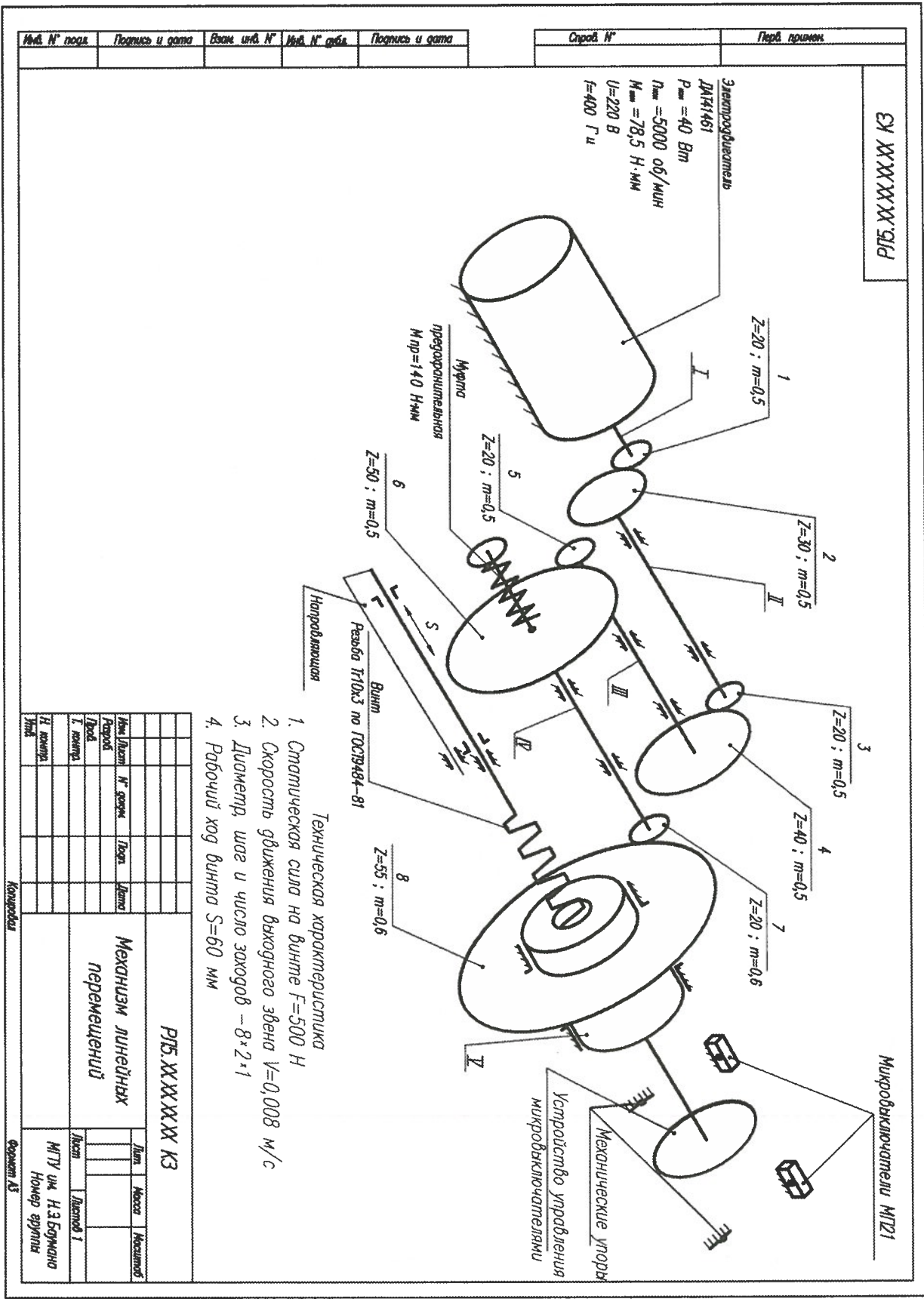
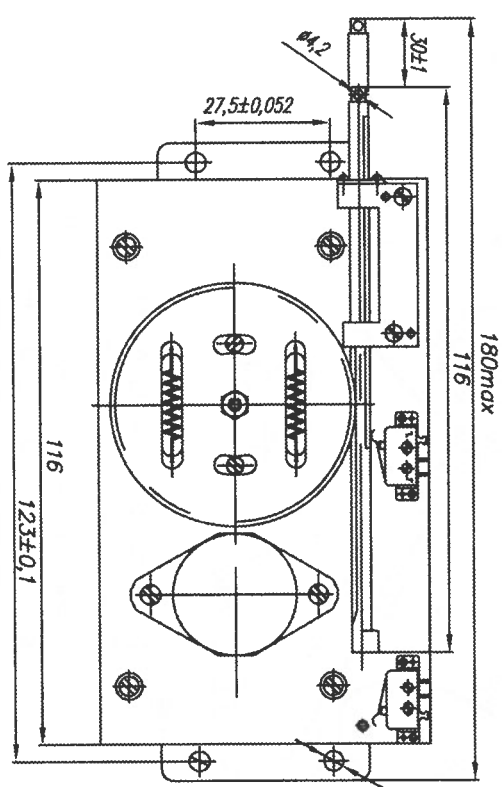
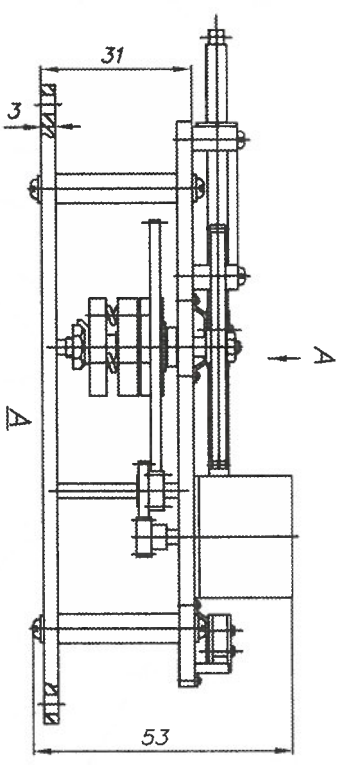

4 отв. Ø4,5 H7

Техническая характеристика

1. Вуг транспортировки: в заводской таре
2. Условия эксплуатации и хранения УМ 4.1 ГОСТ 15150-86
3. Сила нагрузки $F=14\pm 1$ Н
4. Скорость перемещения $V=1$ м/мин
5. Ход выходного звена $S=30\pm 1$ мм

Инд. № подл.	Подпись и дата	Взам инд. №	Инд. № отв.	Подпись и дата	Строч. №	Перв. примен.
--------------	----------------	-------------	-------------	----------------	----------	---------------

Имя	Лист	№	Формат	Дата	Итого	<p>РДБ.ХХ.ХХ.ХХ.ХХ ГЧ</p> <p>Привод возвратно-поступательного движения</p>	Лист	Масса	Материал
Имя	Лист	№	Формат	Дата	Итого		Лист	Масса	Материал
Имя	Лист	№	Формат	Дата	Итого		Лист	Масса	Материал
Имя	Лист	№	Формат	Дата	Итого		Лист	Масса	Материал
Имя	Лист	№	Формат	Дата	Итого		Лист	Масса	Материал
Контурный						ИТУ им. Н.З.Бажина	Номер з/р/м		
						Формат №			

Рис. П.1.4



Рис. П1.5

Р7Б.ХХХХХ В0

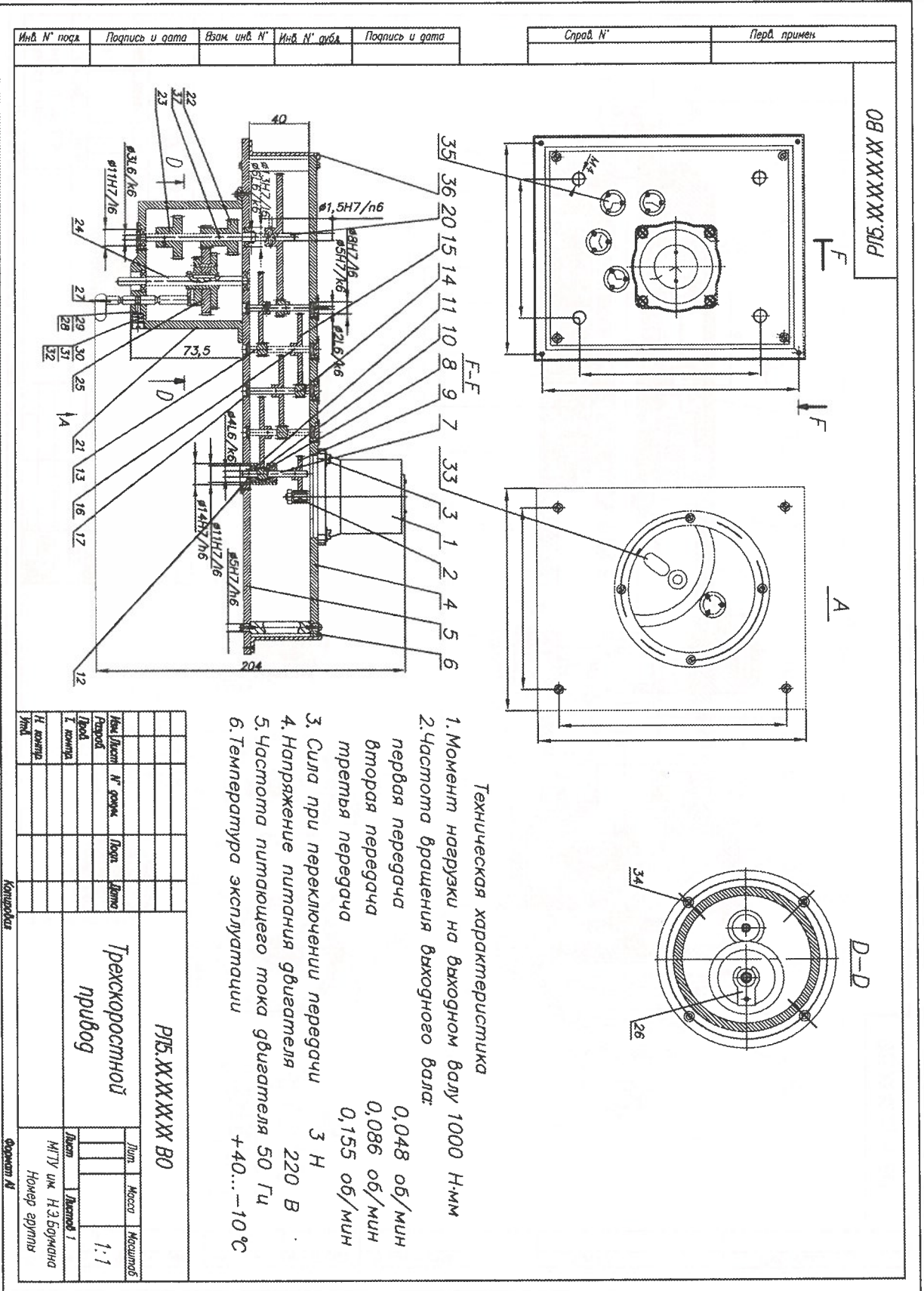
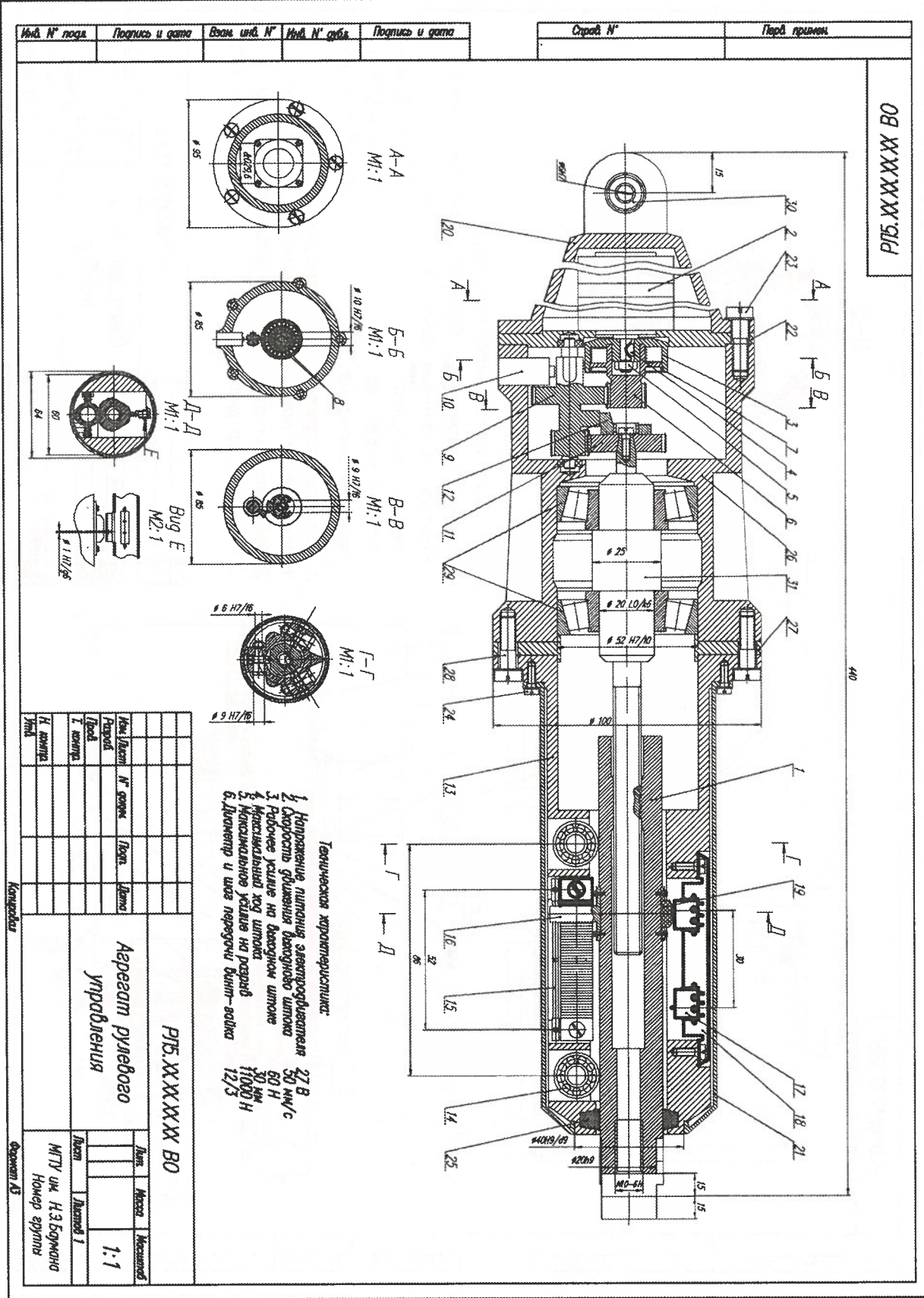

- Техническая характеристика:
- 1. Напряжение питающих электродвигателей 37 В
 - 2. Скорость вращения вала генератора 30 км/с
 - 3. Рабочее усилие на валу генератора 60 Н
 - 4. Максимальное усилие на валу 30 Н
 - 5. Максимальное усилие на разрыв 1000 Н
 - 6. Диаметр и шаг резьбы винт-шпилька 12/3

Изд. № погр.	Подпись и дата	Взам. инв. №	Изд. № отв.	Подпись и дата
--------------	----------------	--------------	-------------	----------------

Стрел. №	Перед. примен.
----------	----------------

Р7Б.ХХХХХ В0			
Агрегат рулевого управления			
Исполн.	№ докум.	Лист	Всего
Провер.			
Т. инж.			
К. инж.			
Инж.			
МТУ ЦК Н.З.Боркина		Лист	Листов 1
Номер з/р		Масштаб 1:1	
Формат А3			

Рис. ПЛ.6

Инд. № подл.	Подпись и дата	Взам. инд. №	Инд. № субл.	Подпись и дата	Справ. №	Перв. примеч.
--------------	----------------	--------------	--------------	----------------	----------	---------------

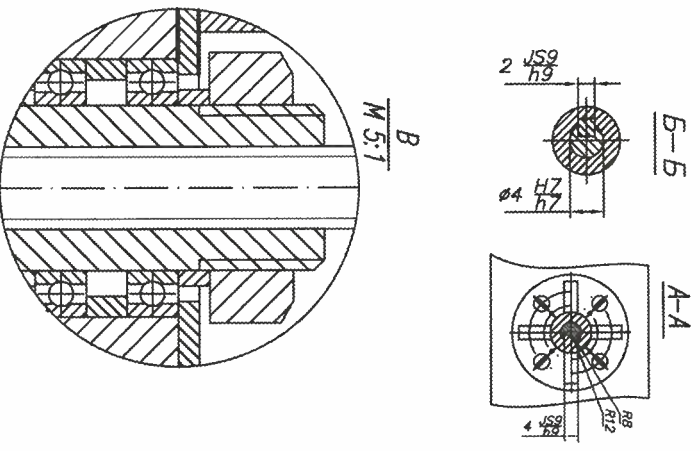
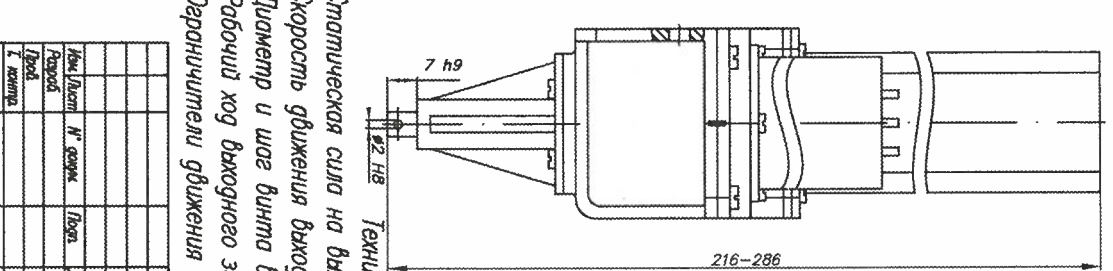
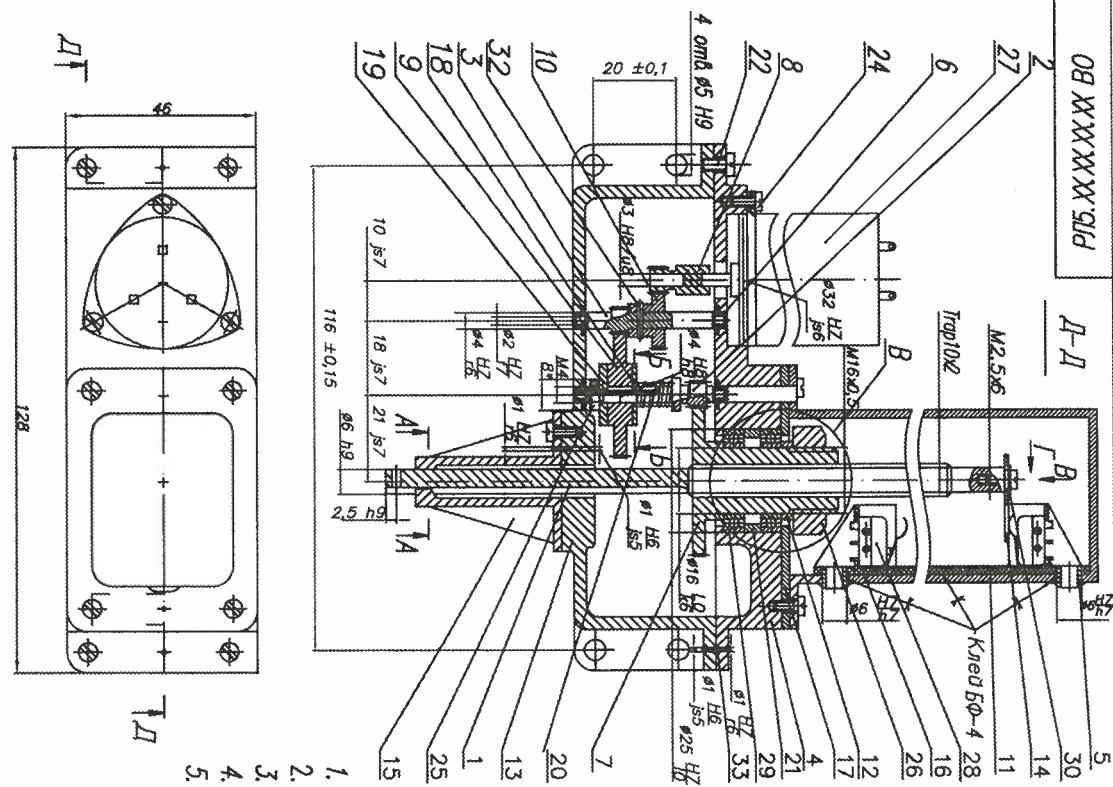

1. Статическая сила на выходящем звене $F = 500 \text{ Н}$
2. Скорость движения выходящего звена $V = 0,008 \text{ м/с}$
3. Диаметр и шаг винта выходящей пары $10 \times 2 \text{ мм}$
4. Рабочий ход выходящего звена $S = 60 \text{ мм}$
5. Ограничитель движения микровыключателя ПМ21

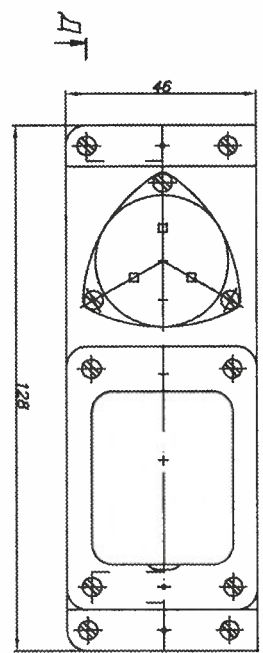

Исполнитель	№ докум.	Лист	Деталь	РБ.ХХХХХХ ВО	Лист	Масштаб
Механизм линейных перемещений					2-1	
Исполнитель	№ докум.	Лист	Деталь	МТУ им. Н.Э.Баумана	Лист	Масштаб
Механизм линейных перемещений					2-1	
Исполнитель	№ докум.	Лист	Деталь	МТУ им. Н.Э.Баумана	Лист	Масштаб
Механизм линейных перемещений					2-1	

Рис. П1.7

Инв. № подл.		Подпись и дата		Взам. инв. №		Инв. № дубл.		Подпись и дата		Справка №		Перв. прилож.	
Имя	Фамилия	Имя	Фамилия	Имя	Фамилия	Имя	Фамилия	Имя	Фамилия	Имя	Фамилия	Имя	Фамилия
№ докум.	№ докум.	№ докум.	№ докум.	№ докум.	№ докум.	№ докум.	№ докум.	№ докум.	№ докум.	№ докум.	№ докум.	№ докум.	№ докум.
Дата	Дата	Дата	Дата	Дата	Дата	Дата	Дата	Дата	Дата	Дата	Дата	Дата	Дата
Р/Б. XX. XX. XX.XX.19 Перечень элементов наименований имущества										МП (или И.З. Брайко) Начер. Брайко		Дата: _____ Имя: _____ Фамилия: _____	
Конструкция										Формат		А4	

а

23 по 10

Рис. П.1.8

Инв. № подл.		Подпись и дата		Взам. инв. №		Инв. № дубл.		Подпись и дата	
Имя	Фамилия	Имя	Фамилия	Имя	Фамилия	Имя	Фамилия	Имя	Фамилия
№ докум.	№ докум.	№ докум.	№ докум.	№ докум.	№ докум.	№ докум.	№ докум.	№ докум.	№ докум.
Дата	Дата	Дата	Дата	Дата	Дата	Дата	Дата	Дата	Дата
Р/Б. XX. XX. XX.XX									
Конструкция									
Формат									
А4									

б



Рис. III.9

РДБ.ХХ.ХХ.ХХ.ХХ СБ

Инд. № подл.	Подпись и дата	Взам. инд. №	Инд. № дубл.	Подпись и дата	Стр. №	Перв. примен.
--------------	----------------	--------------	--------------	----------------	--------	---------------

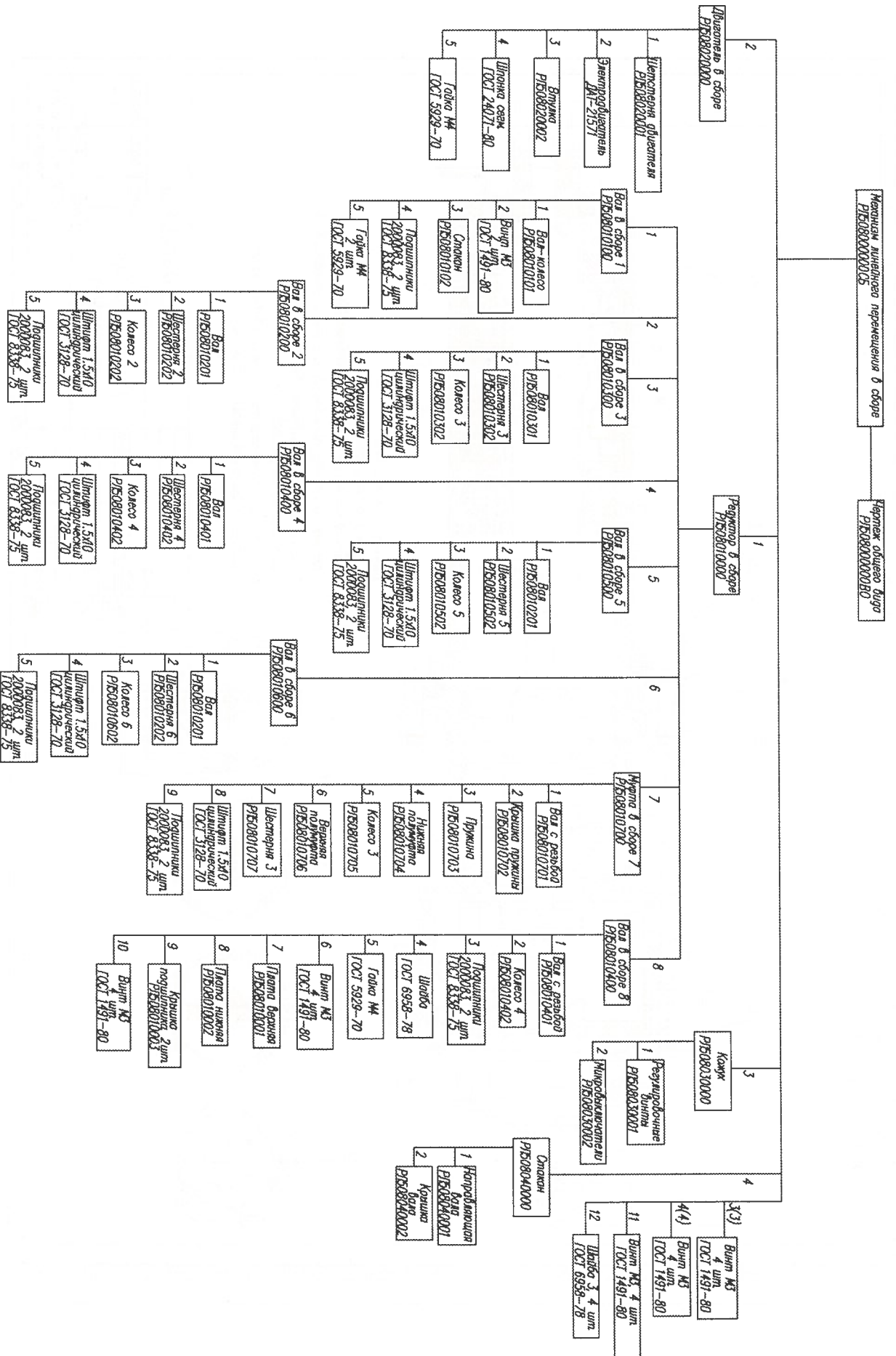
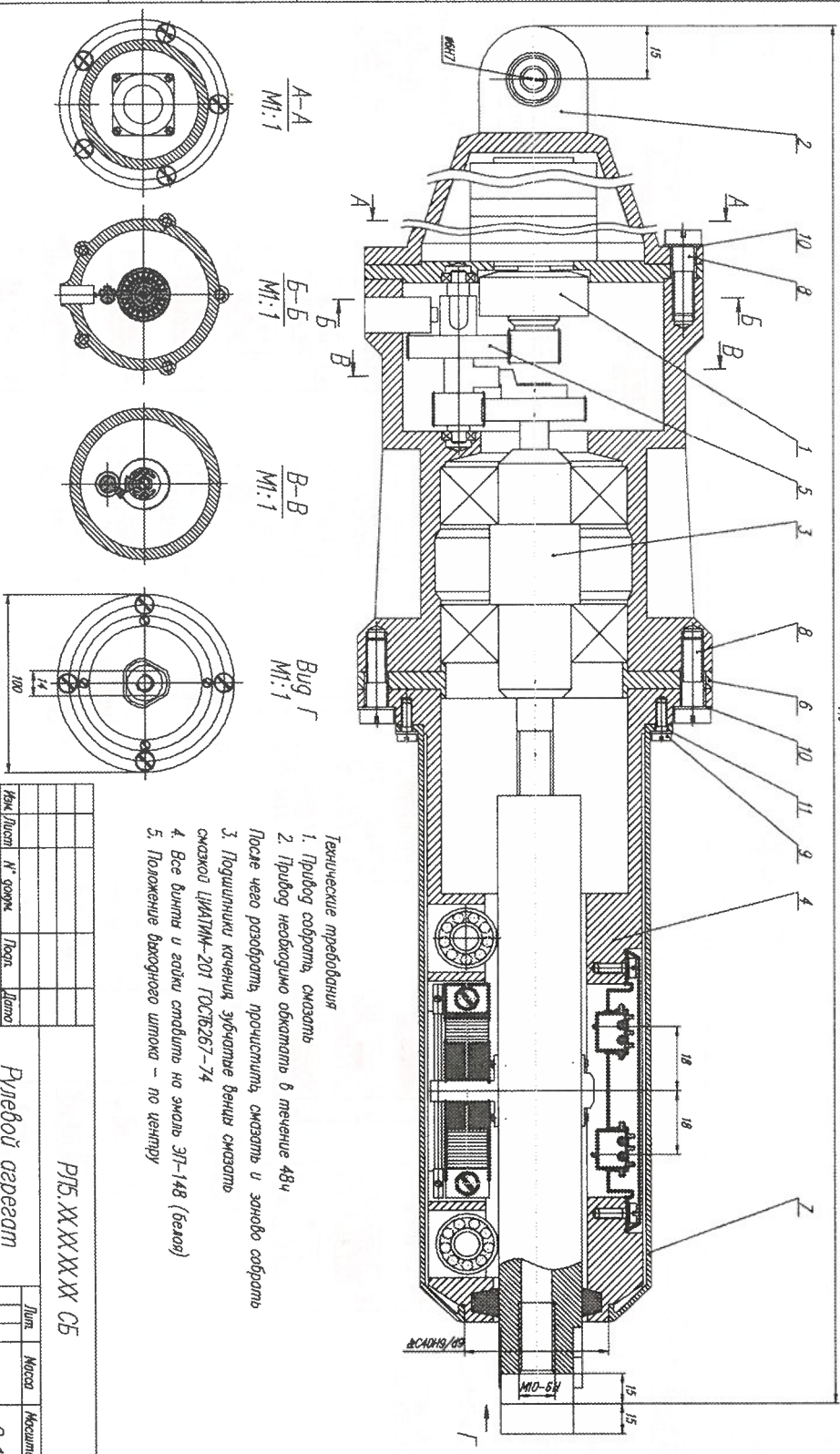

A-A
M:1

B-B
M:1

B-B
M:1

Вид Γ
M:1

- Технические требования**
1. Привод собрать, смазать
 2. Привод необходимо обкатать в течение 48ч
 3. После чего разобрать, пропустить, смазать и заново собрать
 4. Все винты и гайки смазать на эмаль ЭП-148 (белая)
 5. Положить выходящего штока – по центру

РДБ.ХХ.ХХ.ХХ.ХХ СБ		Лист	Масса	Кол-во шт
Рулевой агрегат управления		2:1		
Изд. Лист	№ докум.	Лист	Листов	
Разработ				
Проект				
Т. контр.				
И. контр.				
Удл.				

МТУ ил. Н.З.Боркина
Номер докум. 2:1

Копировать Формат А1

Рис. П1.10



Рис. П1.11

Инд. № подл.		Подпись и дата		Взам. инд. №		Инд. № дубл.		Подпись и дата		Справка №		Перв. примеч.		8x29		15							
Инд. № подл.	Инд. № подл.	Подпись и дата	Подпись и дата	Взам. инд. №	Взам. инд. №	Инд. № дубл.	Инд. № дубл.	Подпись и дата	Подпись и дата	Справка №	Справка №	Перв. примеч.	Перв. примеч.	Формат	Зона	Поз.	Обозначение	Наименование	Код	Примечание			
Инд. № подл.	Инд. № подл.	Подпись и дата	Подпись и дата	Взам. инд. №	Взам. инд. №	Инд. № дубл.	Инд. № дубл.	Подпись и дата	Подпись и дата	Справка №	Справка №	Перв. примеч.	Перв. примеч.	Формат	Зона	Поз.	Обозначение	Наименование	Код	Примечание			
Инв. лист № докум. Дата И контр. Инд.										Наименование чертежа Наименование курсового проекта П75. XX XX XX XX										Лист 1 Итого листов 4		ИТУ ин. 4.3 Номер версии Формат А4	

а

Инд. № подл.		Подпись и дата		Взам. инд. №		Инд. № дубл.		Подпись и дата		29 по 8		15		9,8,8		15							
Инд. № подл.	Инд. № подл.	Подпись и дата	Подпись и дата	Взам. инд. №	Взам. инд. №	Инд. № дубл.	Инд. № дубл.	Подпись и дата	Подпись и дата	29 по 8	29 по 8	15	15	Формат	Зона	Поз.	Обозначение	Наименование	Код	Примечание			
Инд. № подл.	Инд. № подл.	Подпись и дата	Подпись и дата	Взам. инд. №	Взам. инд. №	Инд. № дубл.	Инд. № дубл.	Подпись и дата	Подпись и дата	29 по 8	29 по 8	15	15	Формат	Зона	Поз.	Обозначение	Наименование	Код	Примечание			
Инв. лист № докум. Дата Итого листов										Наименование чертежа Наименование курсового проекта П75. XX XX XX XX										Лист 1 Итого листов 4		ИТУ ин. 4.3 Номер версии Формат А4	

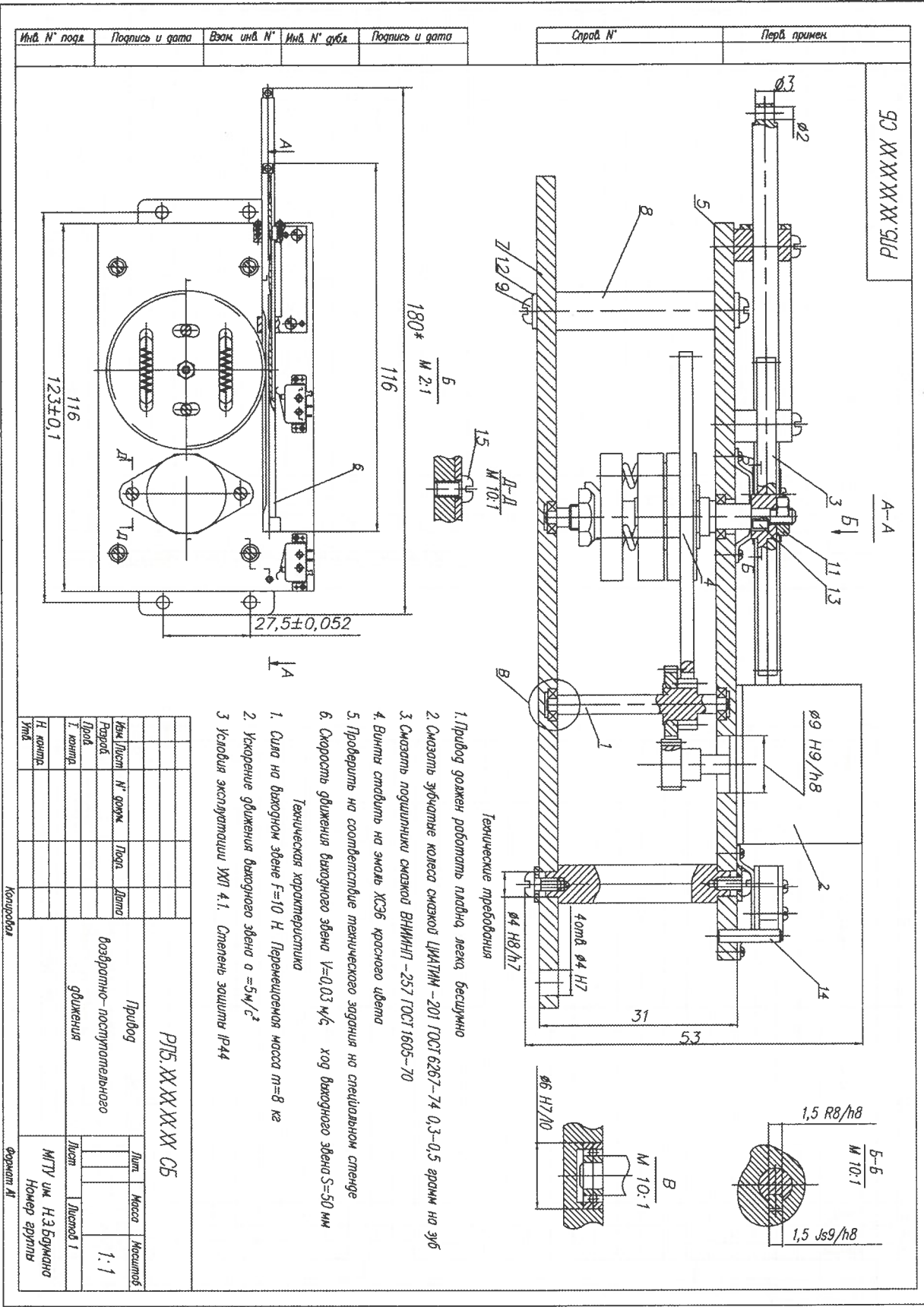
б

Рис. III.12



Рис. П.1.13

РГБ.ХХ.ХХ.ХХ.ХХ СБ

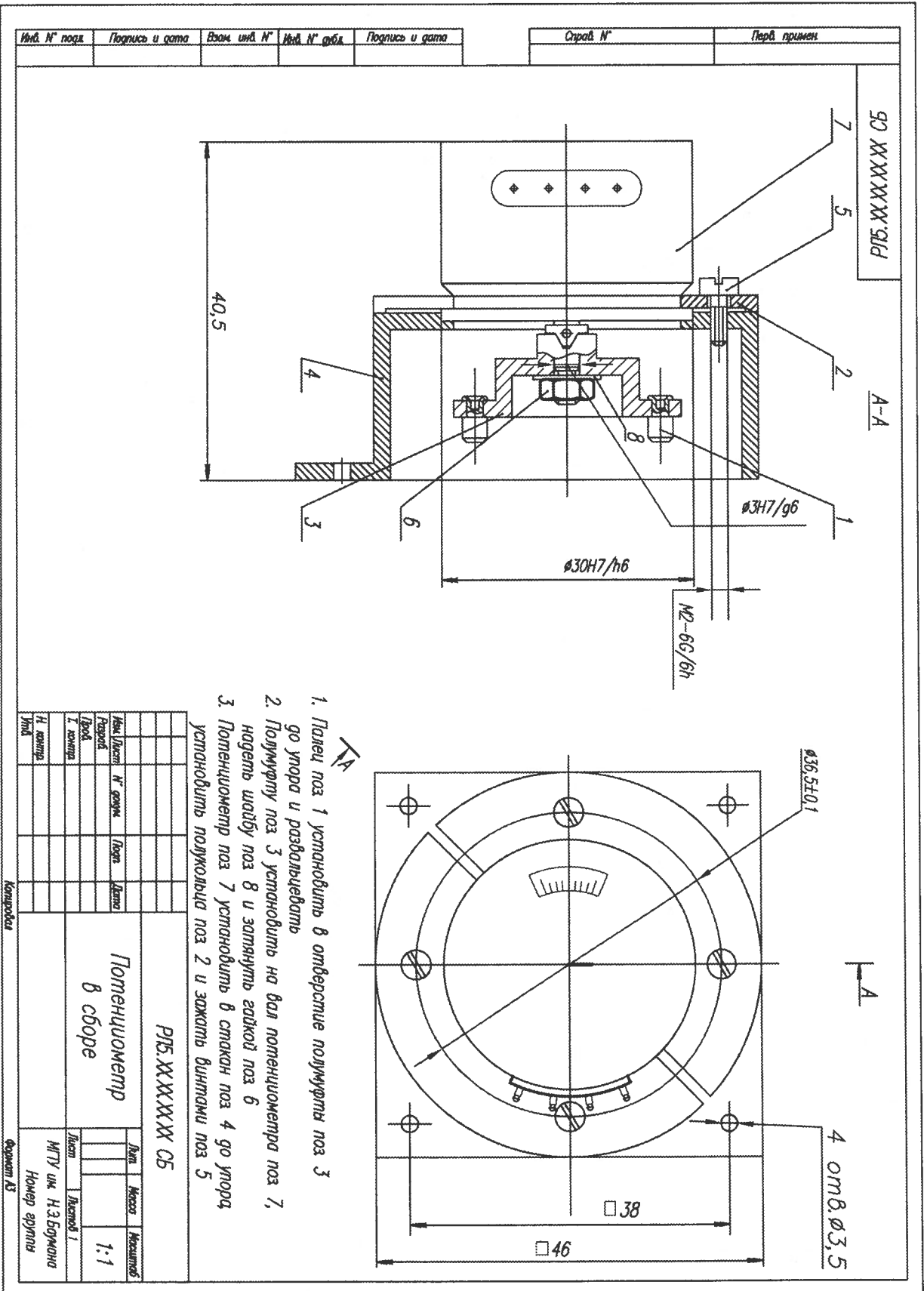
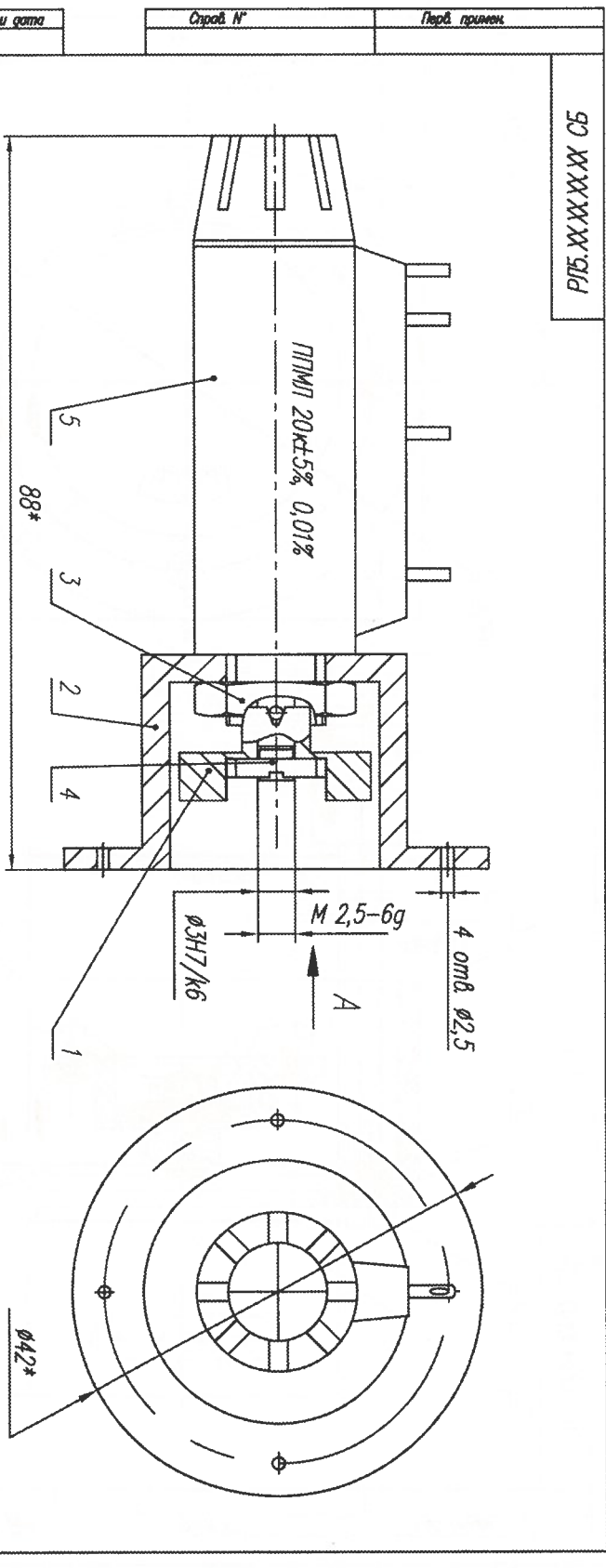

При установке потенциометра поз 5 гайку поз 3 закрутить до упора,
гайку поз 4 ставит на эмаль ЭМ-148 белого цвета
* Размеры для справок

Инд. № подл.	Подпись и дата	Взам. инд. №	Инд. № дубл.	Подпись и дата

Строч. №	Перв. примен.

РГБ.ХХ.ХХ.ХХ.ХХ СБ			
Потенциометр в сборе			
Изм. лист	№ докум.	Дата	Исполн.
Разработ			
Проект			
Т. констр.			
Н. констр.			
Удобр.			
Копировать		Формат А3	
Потенциометр в сборе		Масштаб	1:1
МТУ ин. Н.З.Боркина		Номер серии	

Рис. П1.14

Инв. N° подл.	Подпись и дата	Взам. инв. N°	Инв. N° табл.	Подпись и дата	Справ. N°	Перв. примен.
---------------	----------------	---------------	---------------	----------------	-----------	---------------

РЛБ.Ж.Ж.Ж.Ж.Ж

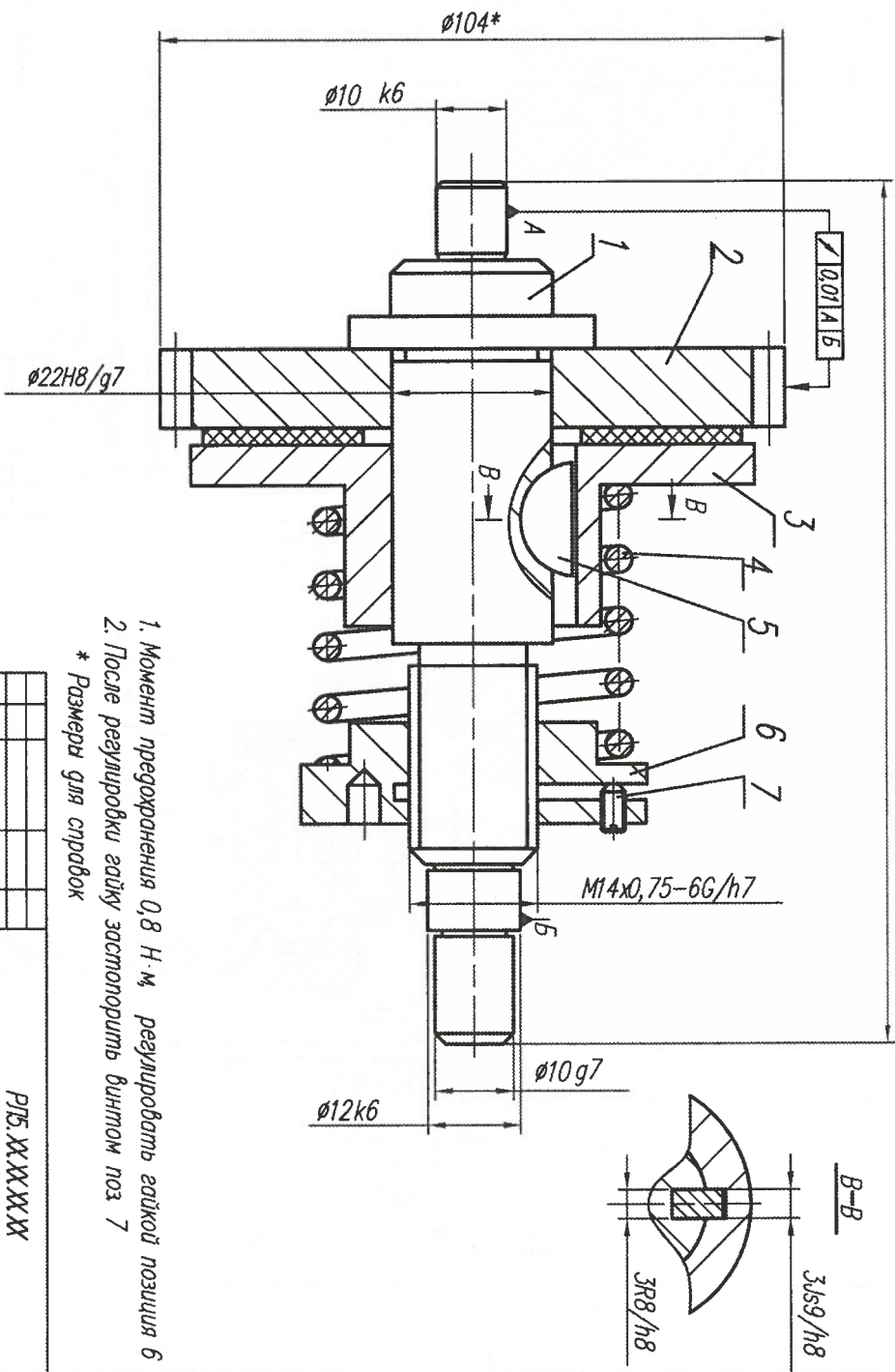

1. Момент прекращения 0,8 Н.м. регулировать гайкой позиция 6
 2. После регулировки гайку застопорить винтом поз. 7
- * Размеры для справок

РЛБ.Ж.Ж.Ж.Ж.Ж				Лист	Масштаб
Муфта функциональная в сборе				2-1	
Исполн.	Провер.	Датум	Склад	МТУ ил. Н.З.Богданов	
И.И.И.	И.И.И.	И.И.И.	И.И.И.	Номер арматуры	
Копировали				Формат А3	

Рис. П.1.15

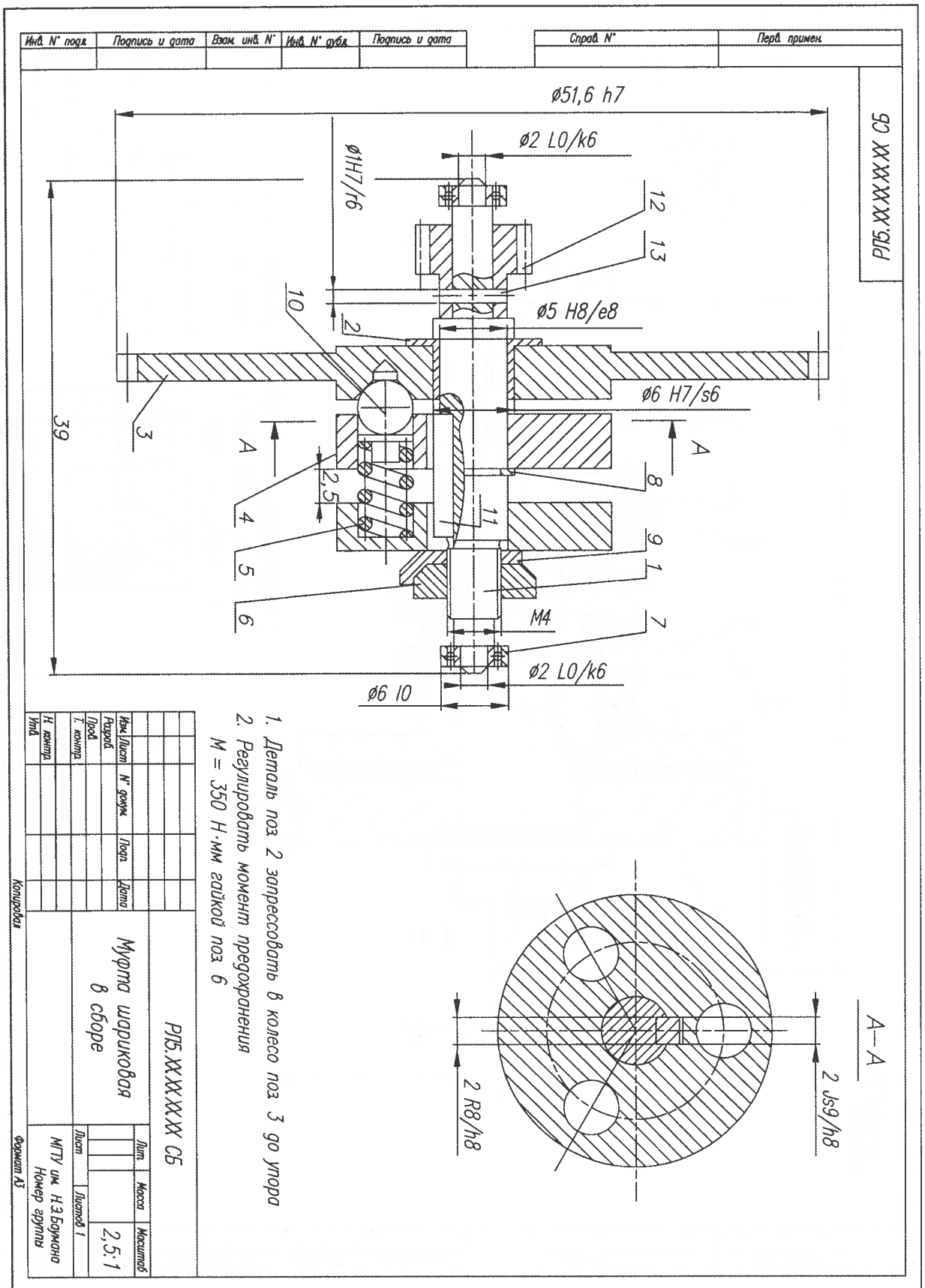

Инд. N' подг.	Подпись и дата	Взам. инд. N'	Инд. N' отв.	Подпись и дата	Справ. N'	Перв. примен.
---------------	----------------	---------------	--------------	----------------	-----------	---------------

Р15.ХХ.ХХ.ХХ СБ

Рис. П1.16

1. Деталь поз 2 запрессовать в колесо поз 3 до упора
2. Регулировать момент предохранения
M = 350 Н·мм гайкой поз 6

Р15.ХХ.ХХ.ХХ СБ				Лист	Колесный
Муфта шариковая				Лист	2,5:1
в сборе				Лист	Листов 1
Изд.	И. констр.	Н. констр.	Комплекта	МТУ им. Н.Э.Баумана Номер эскиза	

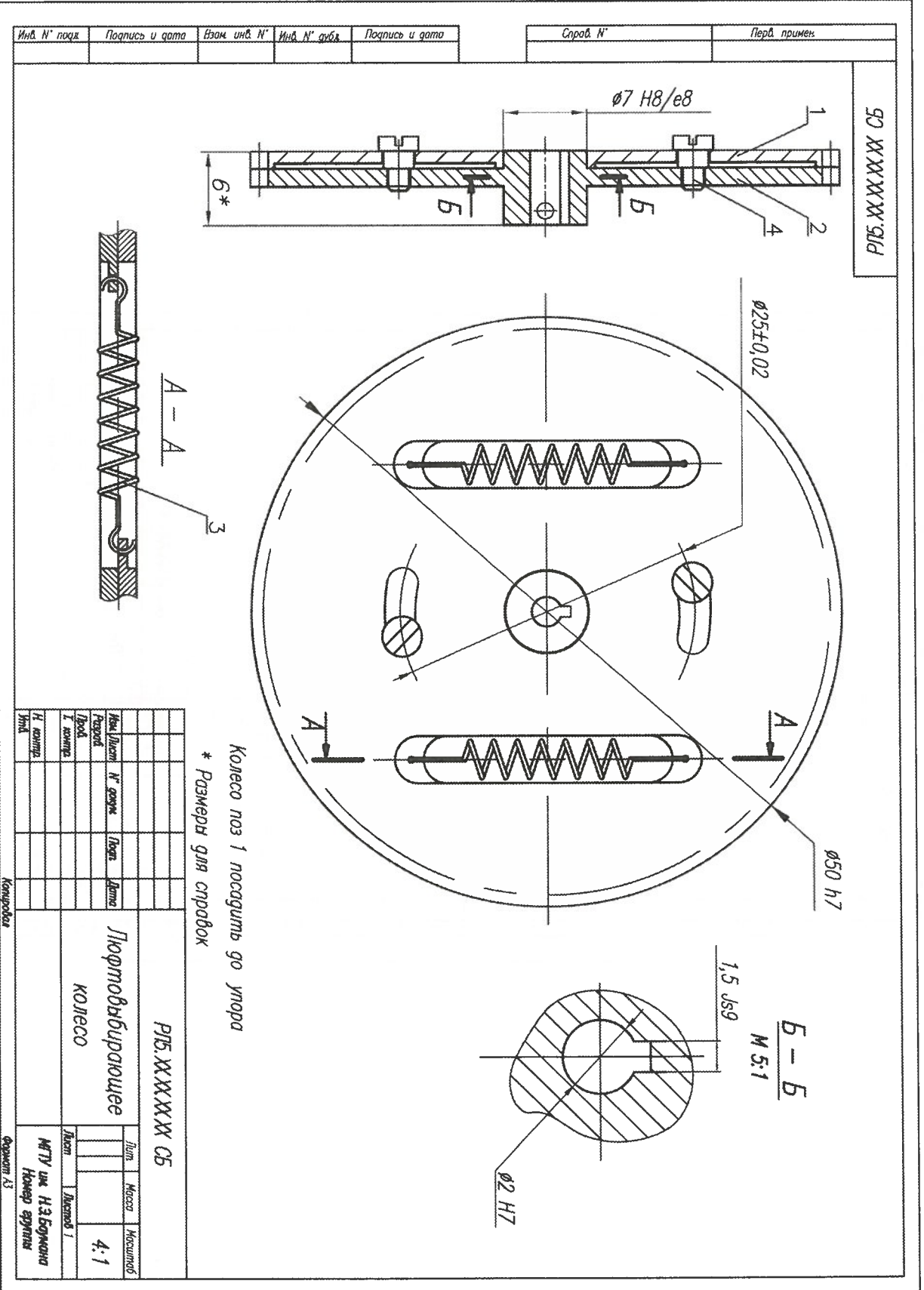

РДБ.ХХХХХХ СБ

Инв. № подл.	Подпись и дата	Взам инв. №	Инв. № субл.	Подпись и дата	Справ. №	Перв. примен.
--------------	----------------	-------------	--------------	----------------	----------	---------------

Колесо поз 1 посадить до упора
 * Размеры для справок

Изм.	Масштаб	Начертано	Проверено
4:1			
РДБ.ХХХХХХ СБ Люфтовывирающее колесо			
МТУ им. Н.Э.Баумана Номер формулы		Формат А3	

Рис. П.17

XXXXXXXXXXXX

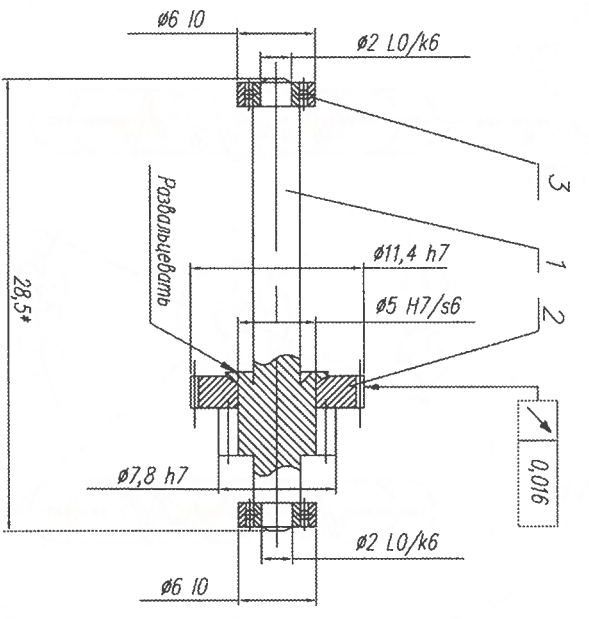

Колесо поз 2 посадить го упора и развальцевать
* Размеры для справок

Инд. N° поста		Подпись и дата		Взам. инд. N°	Инд. N° суба	Подпись и дата		Справ. N°	Перв. примеч.
Исполн.	Н. датум	Логн.	Дато						
Прод.									
И. комп.									
Инд.									
ПТС. XXX.XXX				Бар в сборе					
Формат А4				Лист	Корж	Корж	Корж	Корж	Корж
МТУ ик НЗ Бормина				1:1					
Номер докум.									

Рис. III.18

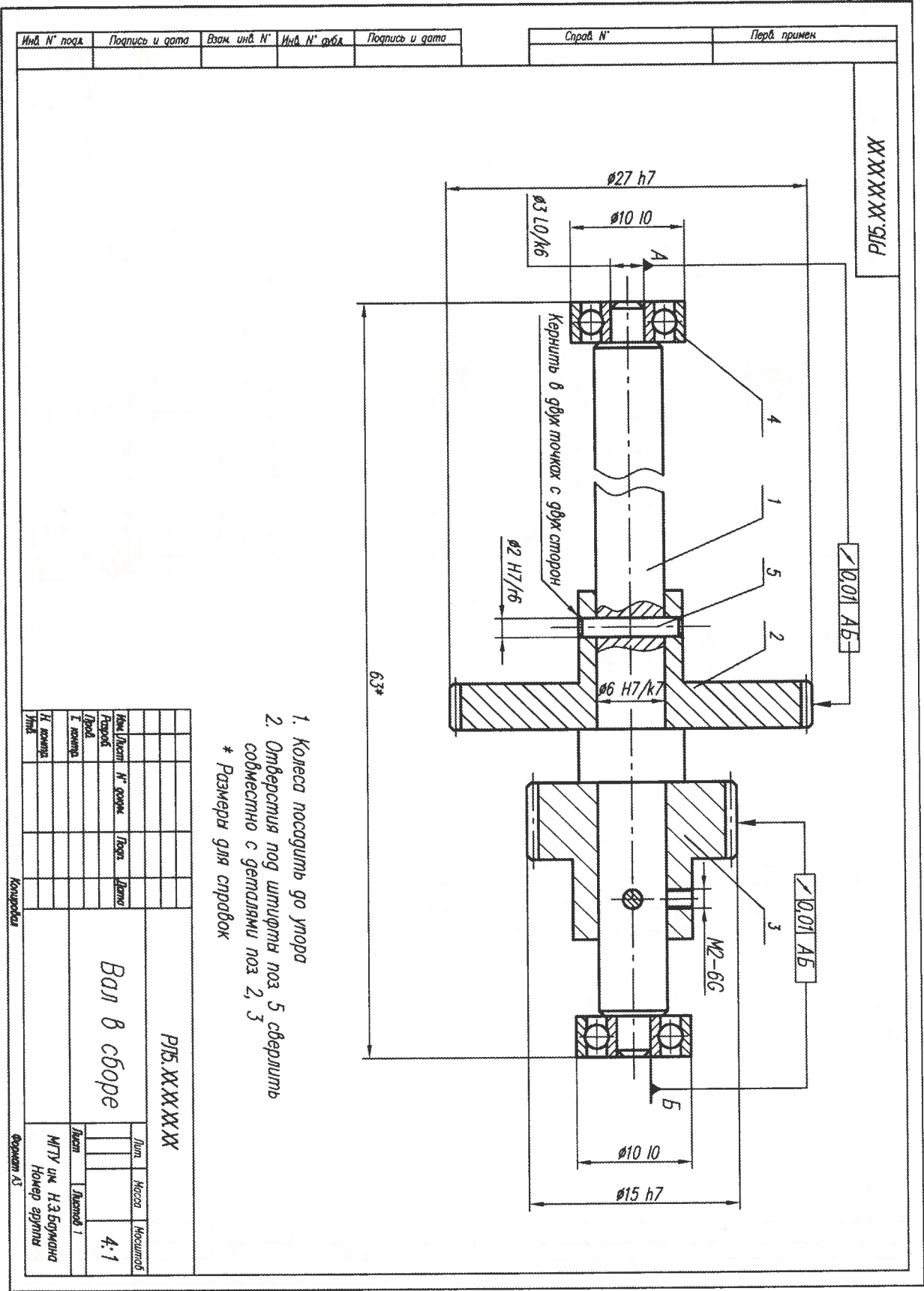

1. Колеса посадить до упора
 2. Отверстия под штифты поз. 5 сверлить совместно с деталями поз. 2, 3
- * Размеры для справок*

XXXXXXXXXX		Лист	Коса	Кол-во	Масштаб
Вал в сборе		1	1	1	4:1
Исполнитель		МТУ цк. Н.З.Богданя Номер эскиза			
Конструктор		Формат А3			

Рис. П1.19

РЛ5.ХХ.ХХ.ХХ.ХХ

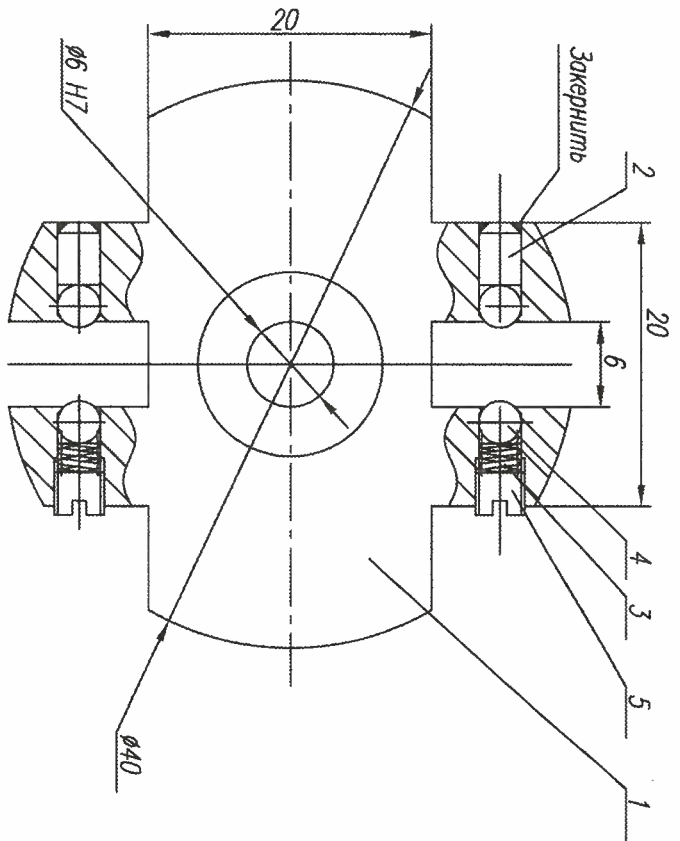
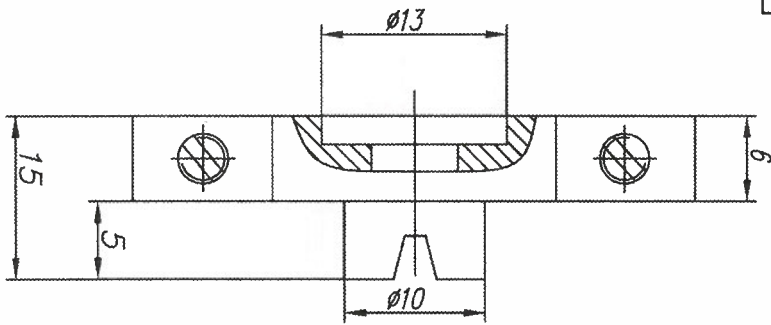

Нажать пружины поз 3 резгулировать винтами
поз 5 до исключения бокового зазора
с ответной частью толкача в процессе сборки

Инв. № подл.	Подпись и дата	Взам инв. №	Инв. № дфл.	Подпись и дата
--------------	----------------	-------------	-------------	----------------

Строч. №	Перв. примен.
----------	---------------

Исполн.	№ докум.	Дата	Лист	Масса	Масштаб
Рисов.					2:1
Т. констр.					
И. констр.					
Удк.					
РЛ5.ХХ.ХХ.ХХ.СБ			Полумуфта в сборе		
Формат А3			Лист 1 из 1		
Формат А3			МТУ ОК Н.З.Бумажно Номер верстака		

Рис. П1.20



Рис. П1.21



1. Контрольный комплекс по СТП
2. Термообработка – нормализация до 250 НВ
3. Покрытые хим. окс. кроме зубьев
4. Неужазненные предельные отклонения: охватываемых поверхностей – H12 охватываемых поверхностей – h11

Модуль	m	0,3
Число зубьев	z	25
Исходный контур	–	ГОСТ 9178–81
Коэффициент смещения исходного контура	x	0
Степень точности по ГОСТ 9178–81	–	7–G
Диаметр гелителльной окружности	d	7,5
Толщина зуба по гелителльной окружности		0,471

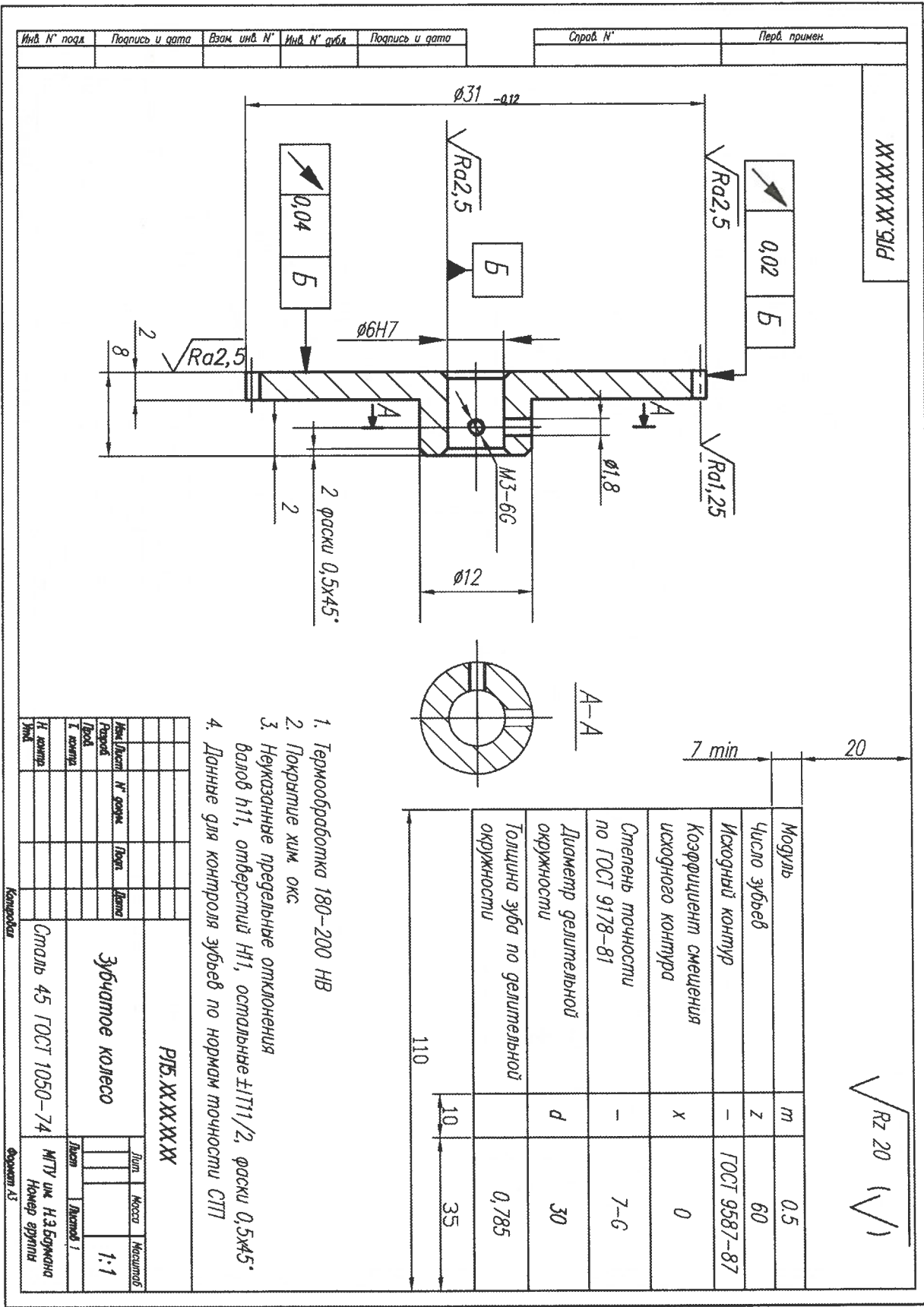
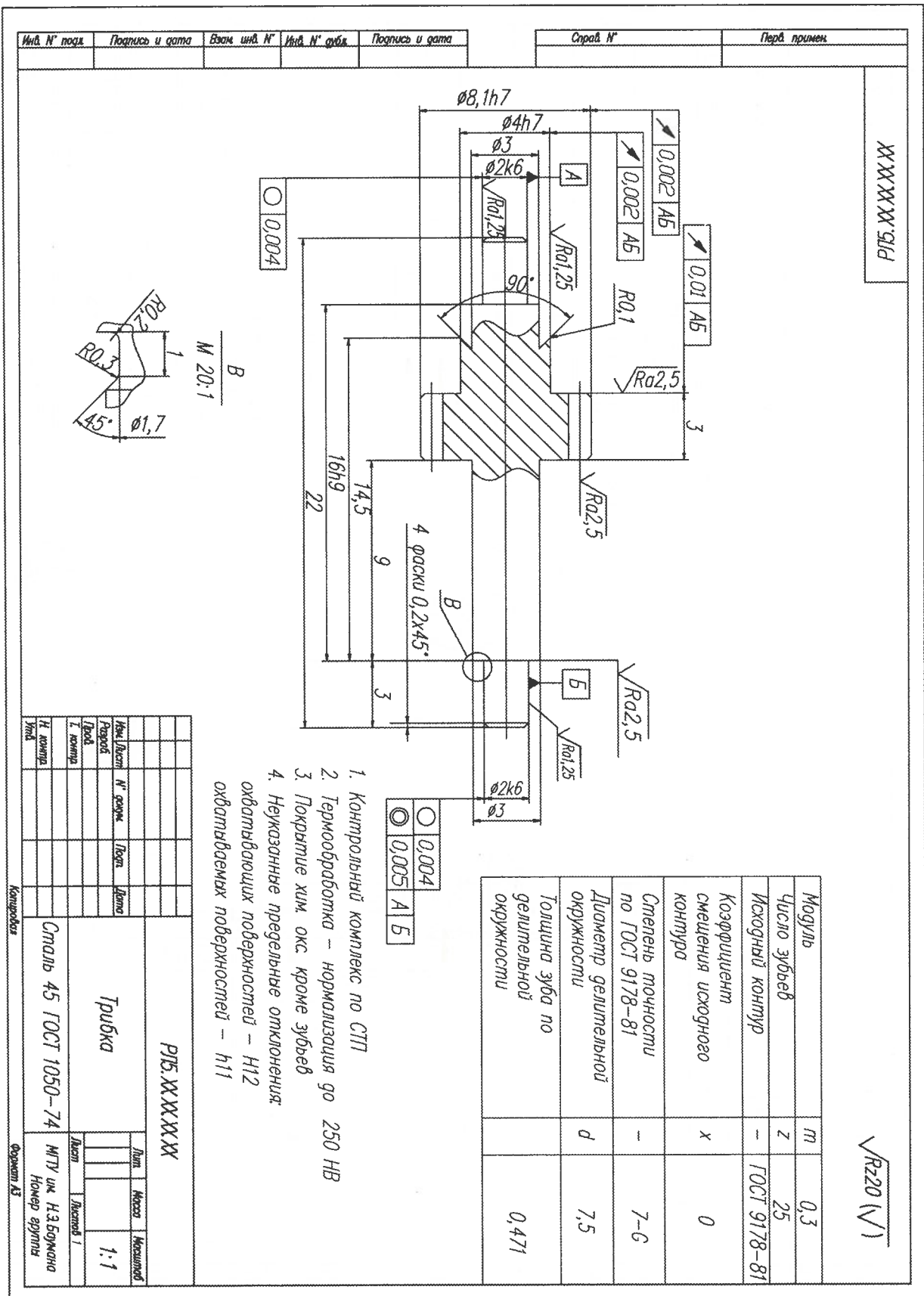
Имя N' поэта	Подпись и дата	Взам. имя N'	Имя N' отдела	Подпись и дата	Справа N'	Перв. примен.
--------------	----------------	--------------	---------------	----------------	-----------	---------------

Имя Листв		№ серии		Лист		Длина	
Регистр							
Лист							
И контр.							
Имя							
РЛБ.ХХХХХХ				Лист			
Трубка				Масштаб			
Сталь 45 ГОСТ 1050–74				1:1			
Композит				МНУ ОК Н.З.Борисно			
				Номер эскиза			
				Формат А3			

Рис. П1.22



Рис. П1.25



Рис. П.1.27

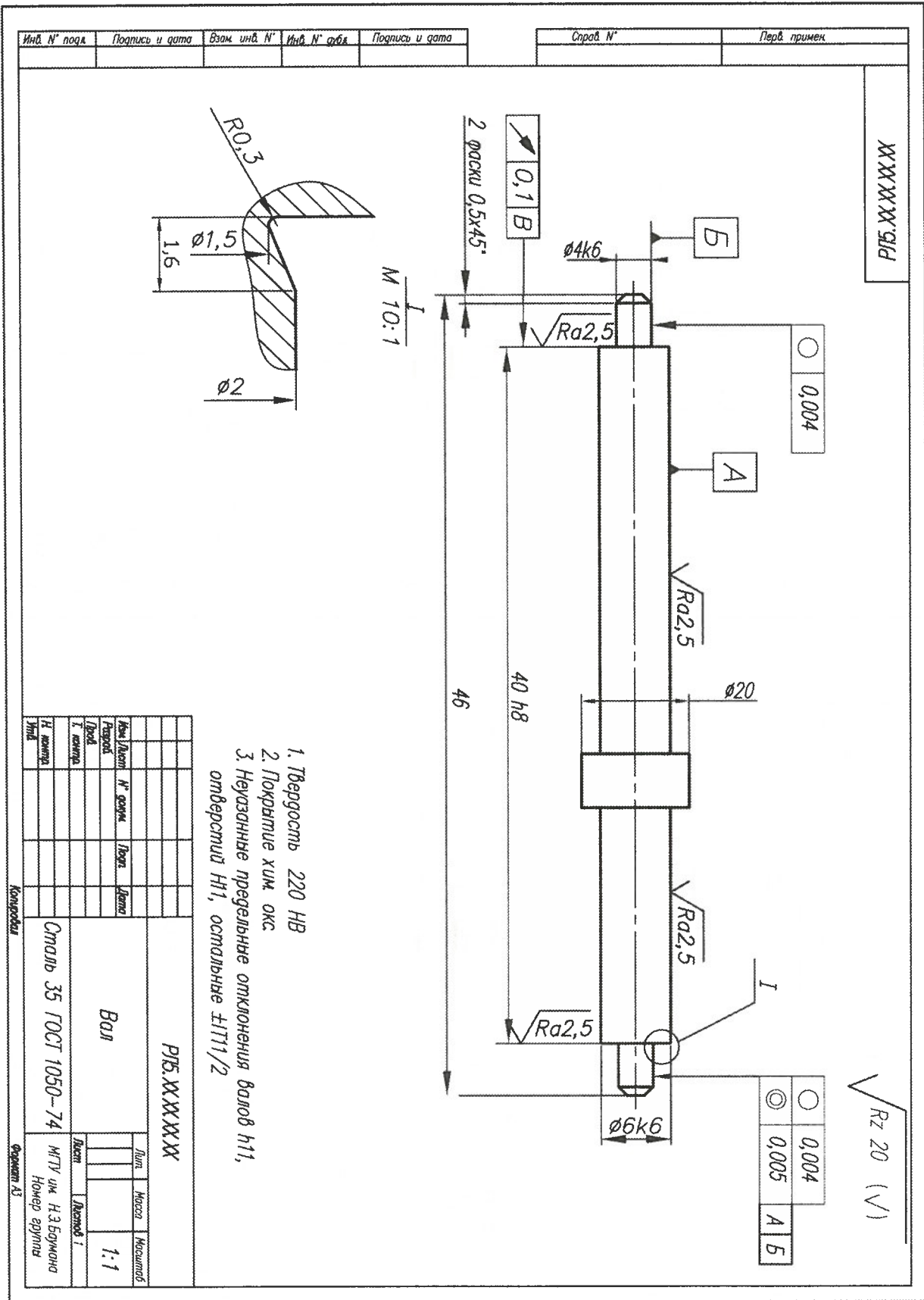

Рис. П1.28

XXXXXX.P15

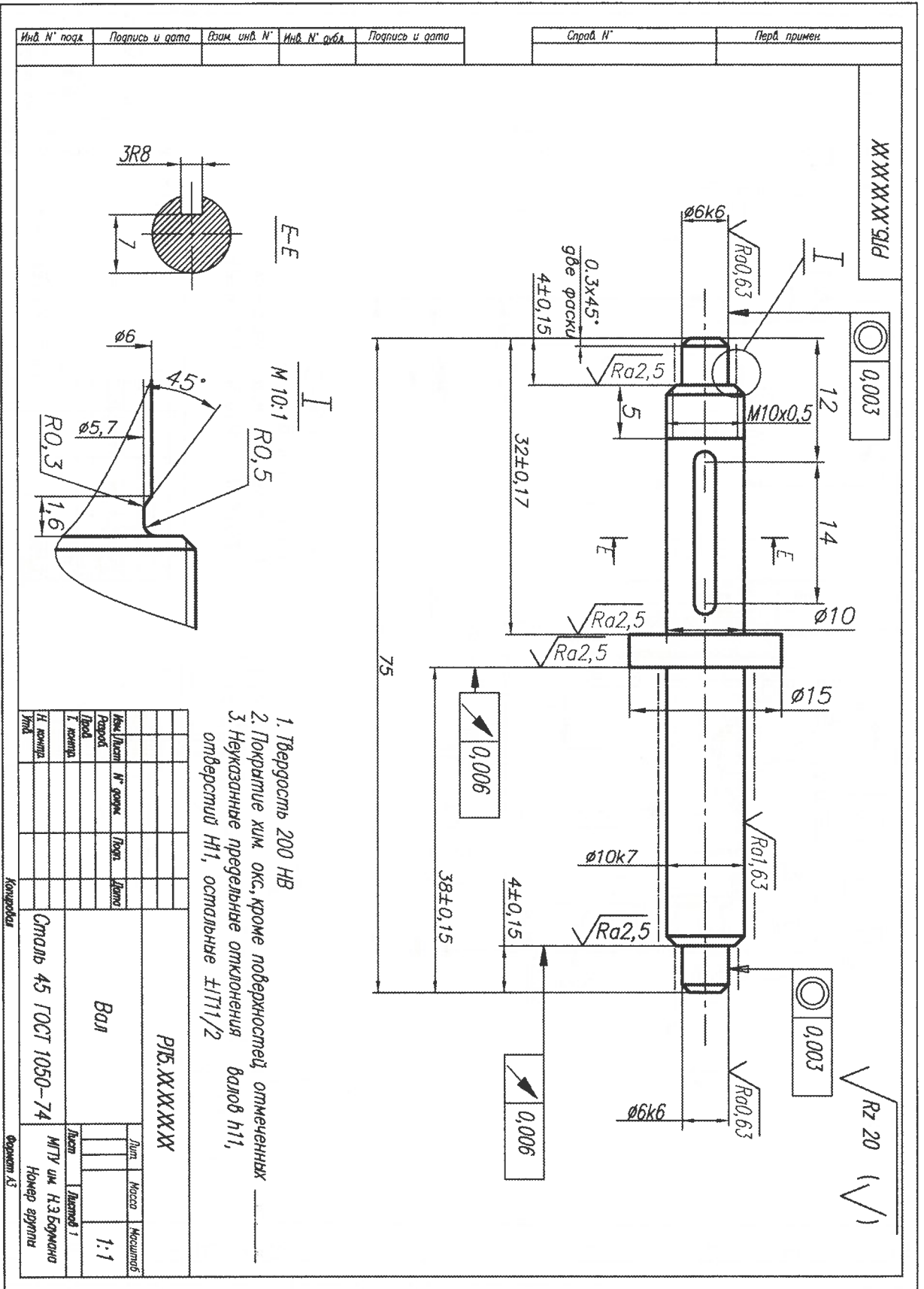
Инд. N' подл.	Подпись и дата	Взам. инд. N'	Инд. N' субл.	Подпись и дата	Справ. N'	Перв. примен.
---------------	----------------	---------------	---------------	----------------	-----------	---------------

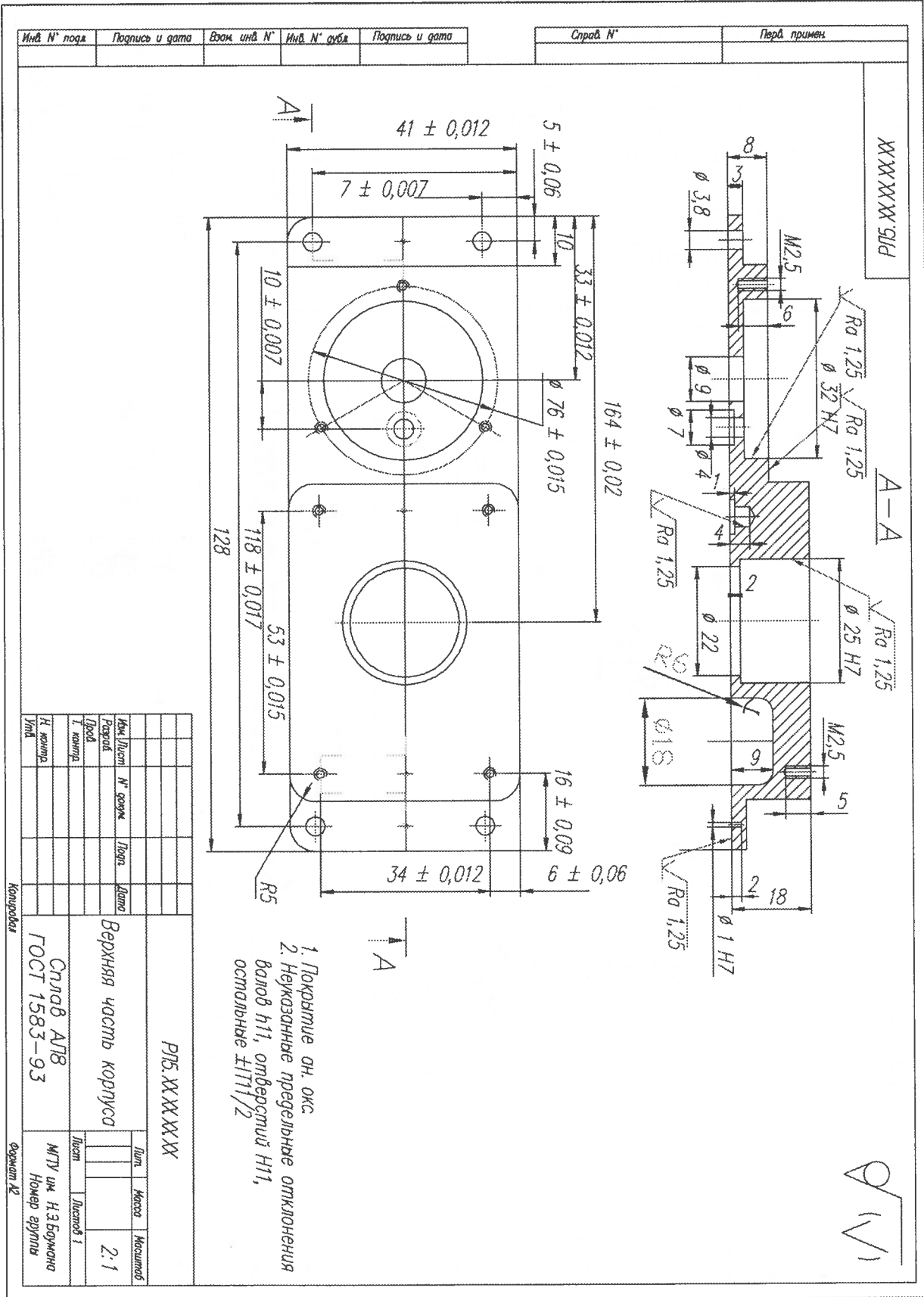
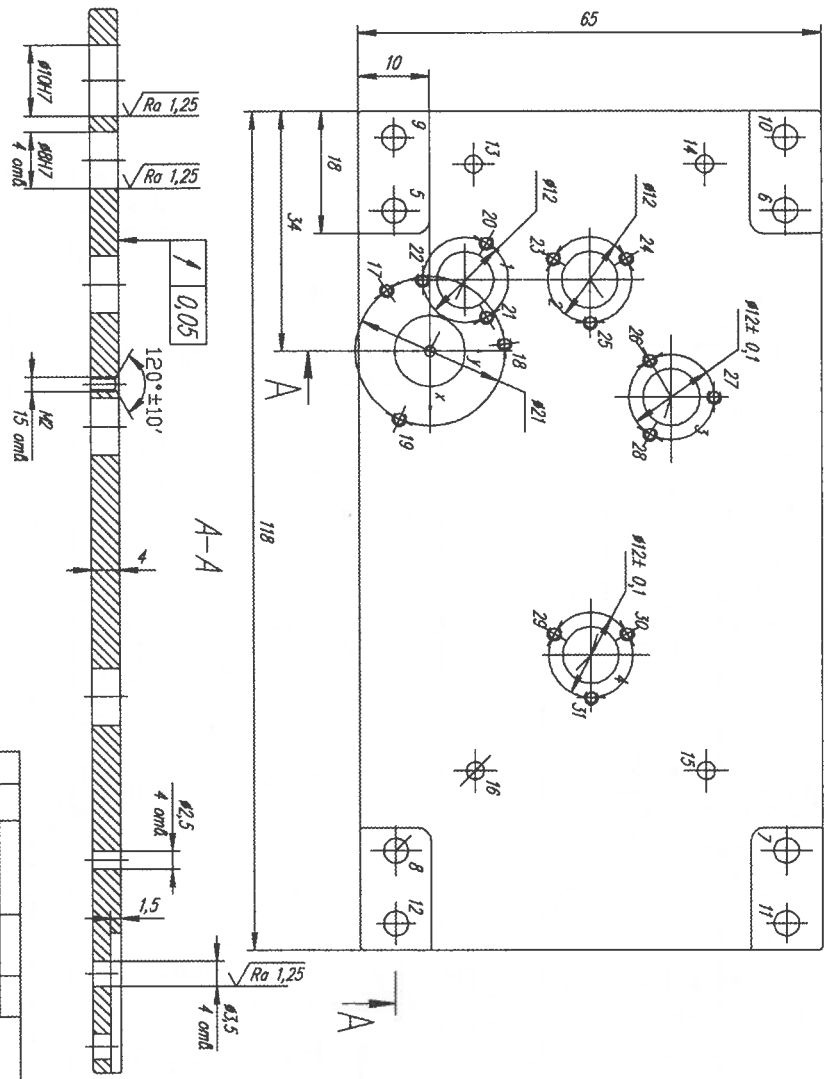

$\sqrt{Rz20(\sqrt{V})}$

№	x	y	№	x	y
1	-10	5	17	-8,5	-6
2	-10	22,5	18	-1	10,5
3	6,5	34	19	9,75	-4
4	42,75	22,5	20	-15	8
5	-19,75	-5	21	-5	8
6	-19,75	50	22	-10	-1
7	70,25	50	23	-13	17,5
8	70,25	-5	24	-13	27,75
9	-30	-5	25	-4	22,5
10	-30	50	26	1,5	31
11	80,5	50	27	6,5	40
12	80,5	-5	28	11,75	31
13	26	6	29	39,75	17
14	26	39	30	39,75	27,75
15	59	39	31	48,75	22,5
16	59	6			

1. Твердость 200 HB
2. Покрытие оц. окс.
3. Термообработка - отжиг
4. Радиус скруглений по СТП
5. Неукладные предельные отклонения принять H1, h1'; осадки $\pm 1/12$

РД. XXXXX				Лист	Масг	Несшуб
Листа нужная				Лист		2:1
Мат. Литом	№ детали	Лист	Лист	МТУ ик НЗБоржано		
Сварб				Номер детали		
Л. копир						
И. копир						
И. копир						
Сталь 35 ГОСТ 1050-88				Формат А3		

Рис. П1.29

XXXXXX915

$\sqrt{Rz\ 20\ (V)}$

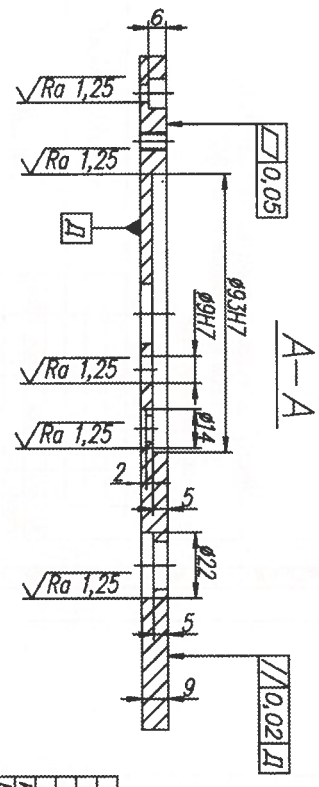
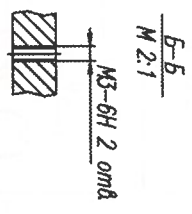
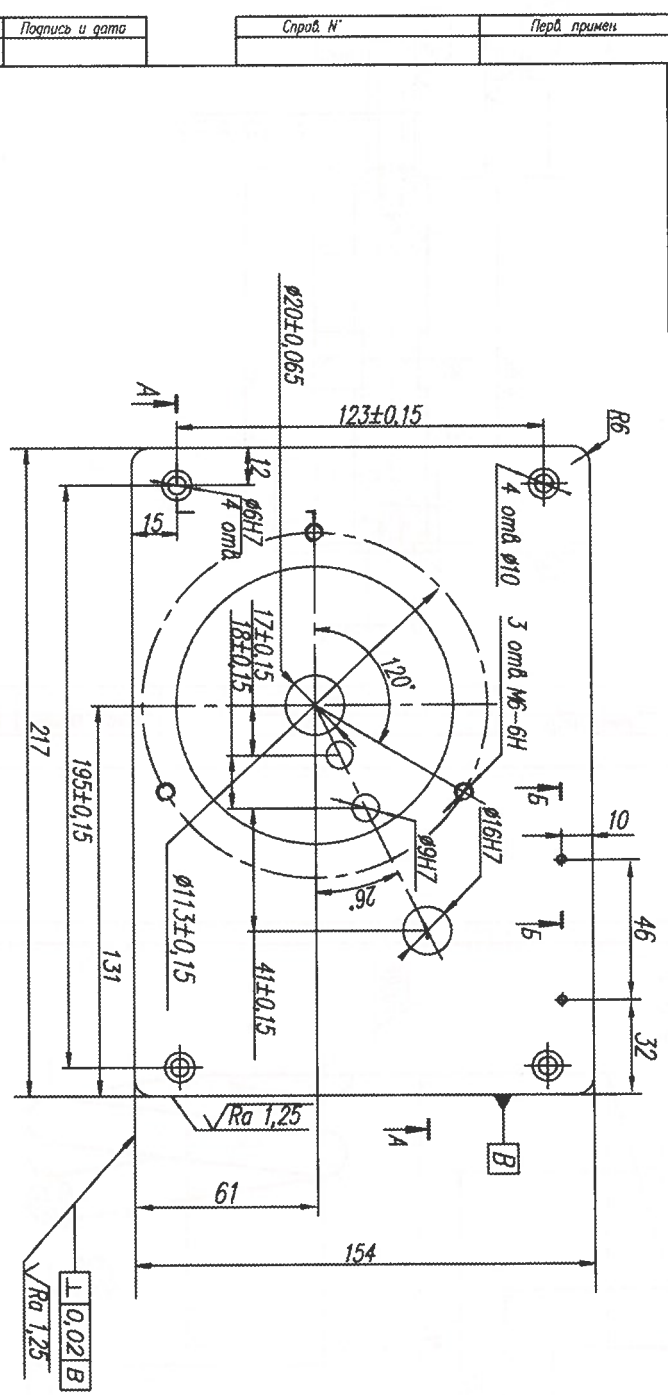

1. Неказанные предельные отклонения валов h11,
- отверстий H11, остальные ±IT11/2
2. Покрытие ан окс

Инв. N' подл.	Подпись и дата	Взам инв. N'	Инв. N' субл.	Подпись и дата	Спроб. N'	Перв. примеь
---------------	----------------	--------------	---------------	----------------	-----------	--------------

РЛ5. XXXXX				Лист	Масса	Масштаб
Плита верхняя						1:1
Дwg по ГОСТ 4784-74				ИТУ им. Н.Э.Баумана		
Контур				Формат А3		
Исполн.	№ докум.	Дата		Лист	Листов	
Провер.						
Т. констр.						
Т. контрол.						

Рис. П1.30



Рис. П1.31



Рис. П1.32

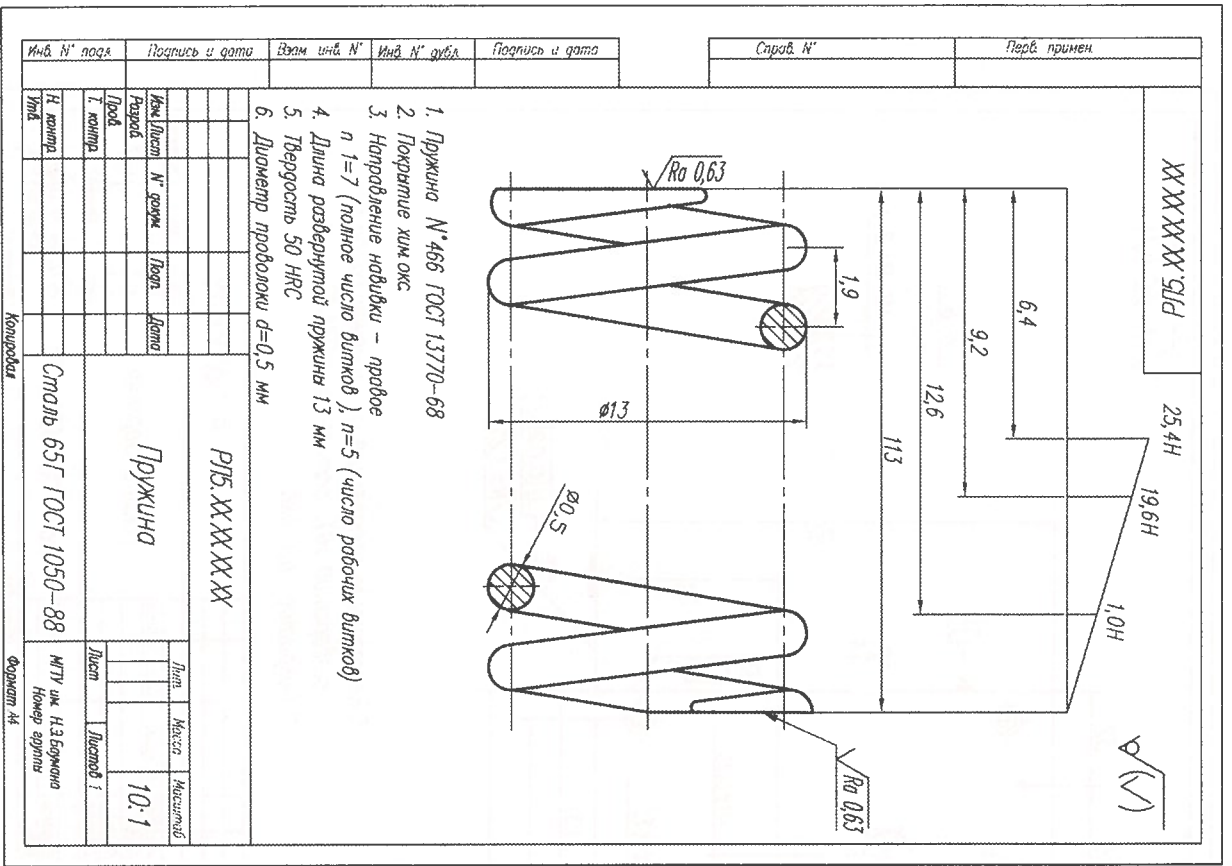

1. Термообработка 280 НВ
 2. Покрытие – хим. пасс.
 3. Нежелезные предельные отклонения отверстий Н12, валов Н12, остальные Е17/2/2

Рис. П1.33

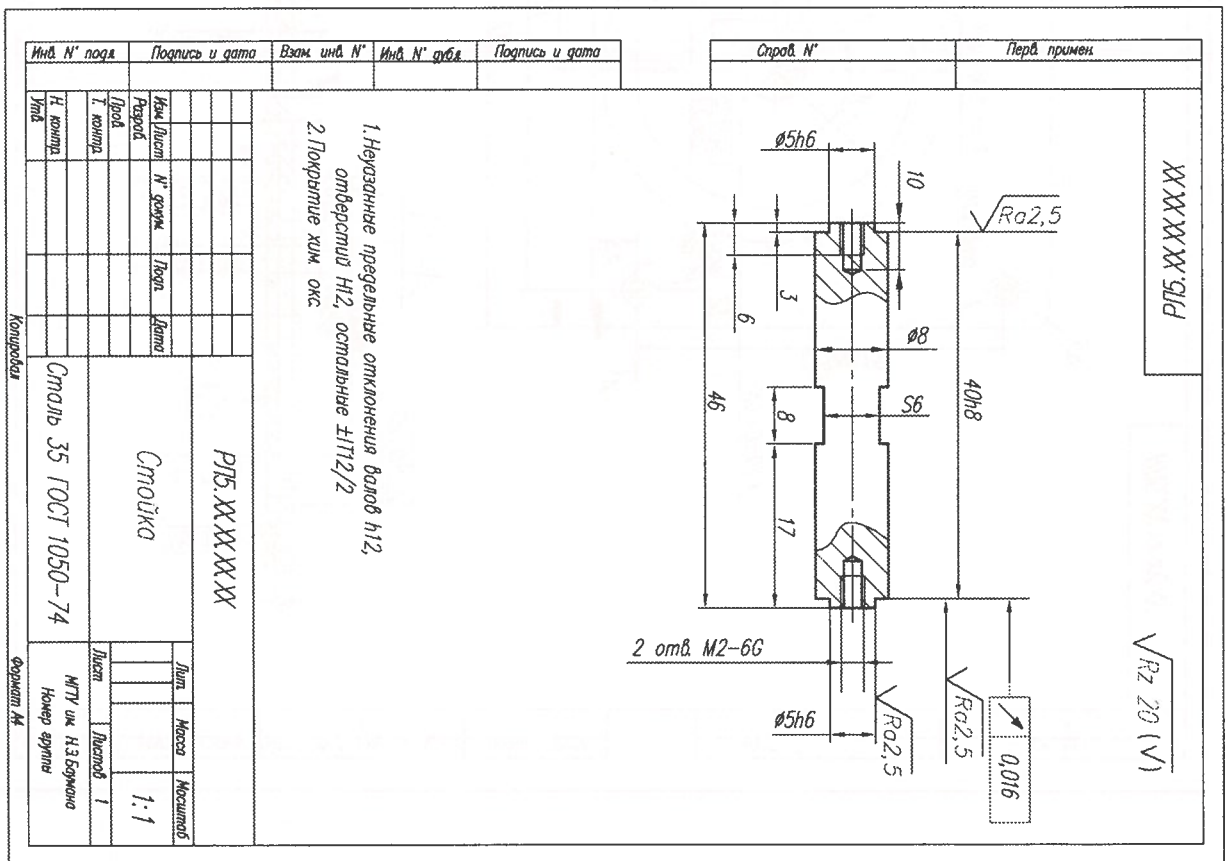
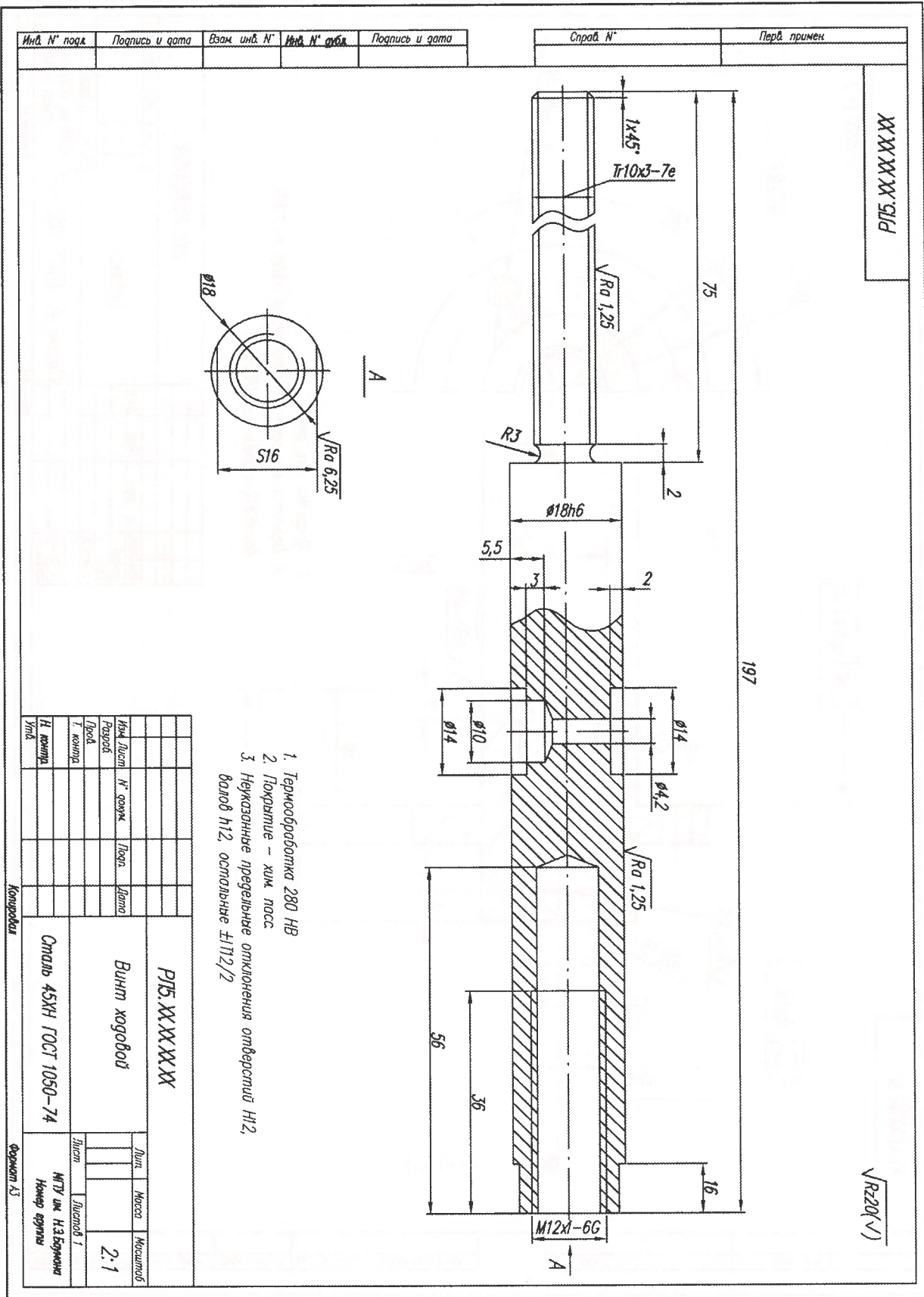
ВЫБОР ДОПУСКОВ И ПОСАДОК. ПРЕДЕЛЬНЫЕ ОТКЛОНЕНИЯ РАЗМЕРОВ

В РФ принята Единая система допусков и посадок (ЕСДП) по ГОСТ 25347-82 (табл. П2.1-П2.5). В основу стандартов положена международная система допусков и посадок ИСО. Номинальный размер деталей получают из кинематических, динамических и прочностных расчетов или выбирают из конструктивных, технологических, эстетических и других соображений. Полученный расчетом размер детали округляют и заменяют ближайшим стандартным значением. Например, диаметр вала округляют в большую сторону до диаметра отверстия подшипника качения. Относительно номинального размера определяют предельные отклонения, необходимые для обеспечения заданной точности изготовления (табл. П2.6, П2.7). Для соединения деталей помимо указанной на рабочих чертежах точности их изготовления необходимо иметь сведения о характере соединения, т. е. о посадке.

В зависимости от взаимного расположения полей допусков вала и детали с отверстием различают посадки с зазором, с натягом и пе-

реходные. Посадки могут выполняться в системе вала или отверстия. Систему отверстия применяют преимущественно в случаях, когда можно получить экономно за счет сокращения ассортимента режущего инструмента для обработки отверстий. Систему вала широко применяют в случаях, если используется цельнотянутый прутковый материал, не требующий поверхностной обработки.

На выбор системы также влияет характер посадок и последовательность их расположения на одном валу. При использовании покупных изделий систему посадок выбирают в соответствии с приемлемой покупной деталью или сборочной единицей. Например, посадку шарикоподшипника на вал всегда выполняют в системе отверстия, а в корпус — в системе вала.

При назначении параметров помимо эксплуатационных требований необходимо учитывать также производственные возможности и себестоимость изготовления деталей. Назначение высоких параметров требует особых обоснований.

Допуски для размеров до 500 мм (по ГОСТ 25346-89, ГОСТ 25348-82 и ГОСТ 26175-84)

Таблица П2.1

Номинальные размеры, мм	Квалитет																				
	Обозначение допусков																				
	IT01	IT0	IT1	IT2	IT3	IT4	IT5	IT6	IT7	IT8	IT9	IT10	IT11	IT12	IT13	IT14	IT15	IT16	IT17	IT18	IT19
До 3	0,3	0,5	0,8	1,2	2	3	4	5	10	14	25	40	60	0,1	0,14	0,25	0,4	0,6	1,0	1,4	2,3
Свыше 3 до 6	0,4	0,6	1	1,5	2,5	4	5	8	12	18	30	48	75	0,12	0,18	0,3	0,48	0,75	1,2	1,8	3,0
» 6 » 10	0,4	0,6	1	1,5	2,5	4	6	9	15	22	36	58	90	0,15	0,22	0,36	0,58	0,9	1,5	2,2	3,6
» 10 » 18	0,5	0,8	1,2	2	3	5	8	11	18	27	43	70	110	0,18	0,27	0,43	0,7	1,1	1,8	2,7	4,3
» 18 » 30	0,6	1	1,5	2,5	4	6	9	13	21	33	52	84	130	0,21	0,33	0,52	0,84	1,3	2,1	3,3	5,2
» 30 » 50	0,6	1	1,5	2,5	4	7	11	16	25	39	62	100	160	0,25	0,39	0,62	1,0	1,6	2,5	3,9	6,2
» 50 » 80	0,8	1,2	2	3	5	8	13	19	30	46	74	120	190	0,3	0,46	0,74	1,2	1,9	3,0	4,6	7,4
» 80 » 120	1	1,5	2,5	4	6	10	15	22	35	54	100	160	250	0,4	0,63	1,0	1,6	2,5	4,0	6,3	10,0
» 120 » 180	1,2	2	3,5	5	8	12	18	25	40	63	115	185	290	0,46	0,72	1,15	1,85	2,9	4,6	7,2	11,5
» 180 » 250	2	3	4,5	7	10	14	20	29	46	72	130	210	320	0,52	0,81	1,3	2,1	3,2	5,2	8,1	13,0
» 250 » 315	2,5	4	6	8	12	16	23	32	52	81	140	230	360	0,57	0,89	1,4	2,3	3,6	5,7	8,9	14,0
» 315 » 400	3	5	7	9	13	18	25	36	57	89	155	250	400	0,63	0,97	1,55	2,5	4,0	6,3	9,7	15,5
» 400 » 500	4	6	8	10	15	20	27	40	63	97	25	40	60	0,1	0,14	0,25	0,4	0,6	1,0	1,4	2,3

* Число единиц допуска указано для размеров св. 500 мм. Для размеров до 500 мм допуски в квалитетах от IT1-го до 4-го определены по следующим формулам: IT01 = 0,3 +

+ 0,008D_н; IT0 = 0,5 + 0,012D_н; IT1 = 0,8 + 0,020D_н; IT2 = √IT1 × IT3; IT3 = √IT1 × IT5; IT4 = √IT3 × IT5 (IT — в мкм, D_н — в мм).

** Квалитеты 14 — 17 для размеров менее 1 мм не предусмотрены.

*** Допуски по 19-му квалитету приведены дополнительно.

Основные ряды нормальных линейных размеров от 1 до 500 мм

R5	R10	R20	R40	R5	R10	R20	R40
1,0 10 100	1,0 10 100	1,0 10 100	1,0 10 100 1,05 10,5 105 1,1 11 110 1,15 11,5 120	4,0 40 400	4,0 40 400	4,0 40 400	4,0 40 400 4,2 42 420 4,5 45 450 4,8 48 480 5,0 50 500
	1,2 12 125	1,2 12 125	1,2 12 125 1,3 13 130 1,4 14 140 1,5 15 150		5,0 50 500	5,0 50 500	5,3 53 5,6 56 6,0 60
1,6 16 160	1,6 16 160	1,6 16 160	1,6 16 160 1,7 17 170 1,8 18 180 1,9 19 190 2,0 20 200 2,1 21 210 2,2 22 220 2,4 24 240	6,3 63	6,3 63	6,3 63 7,1 71 8,0 80 9,0 90	6,3 63 6,7 67 7,1 71 7,5 75 8,0 80 8,5 85 9,0 90 9,5 95
2,5 25 250	2,5 25 250	2,5 25 250	2,5 25 250 2,6 26 260 2,8 28 280 3,0 30 300 3,2 32 320 3,4 34 340 3,6 36 360 3,8 38 380				
	3,2 32 320	3,2 32 320	3,2 32 320	Примечание. Стандарт предусматривает основные ряды размеров в интервалах от 0,01 до 0,95 мм и свыше 500 до 2500 мм, а также дополнительные линейные размеры.			

Предельные отклонения предпочтительных полей допусков валов

Таблица П2.3

Интервалы размеров, мм	Поля допусков													
	Предельные отклонения, мкм													
	<i>g6</i>	<i>h6</i>	<i>js6</i>	<i>k6</i>	<i>n6</i>	<i>p6</i>	<i>r6</i>	<i>s6</i>	<i>f7</i>	<i>h7</i>	<i>e8</i>	<i>h8</i>	<i>d9</i>	<i>h9</i>
От 1 до 3	-2	0	+3,0	+6	+10	+12	+16	+20	-6	0	-14	0	-20	0
	-8	-6	-3,0	0	+4	+6	+10	+14	-16	-10	-28	-14	-45	-25
Свыше 3 до 6	-4	0	+4,0	+9	+16	+20	+23	+27	-10	0	-20	0	-30	0
	-12	-8	-4,0	+1	+8	+12	+15	+19	-22	-12	-38	-18	-60	-30
» 6 » 10	-5	0	+4,5	+10	+19	+24	+28	+32	-13	0	-25	0	-40	0
	-14	-9	-4,5	+1	+10	+15	+19	+23	-28	-15	-47	-22	-76	-36
» 10 » 18	-6	0	+5,5	+12	+23	+29	+34	+39	-16	0	-32	0	-50	0
	-17	-11	-5,5	+1	+12	+18	+23	+28	-34	-18	-59	-27	-93	-43
» 18 » 30	-7	0	+6,5	+15	+28	+35	+41	+48	-20	0	-40	0	-65	0
	-20	-13	-6,5	+2	+15	+22	+28	+35	-41	-21	-73	-33	-117	-52
» 30 » 50	-9	0	+8,0	+18	+33	+42	+50	+59	-25	0	-50	0	-80	0
	-25	-16	-8,0	+2	+17	+26	+34	+43	-50	-25	-89	-39	-142	-62
» 50 » 65	-10	0	+9,5	+21	+39	+51	+60	+72	-30	0	-60	0	-100	0
	-29	-19	-9,5	+2	+20	+32	+62	+78	-60	-30	-106	-46	-174	-74
» 65 » 80	-12	0	+11	+25	+45	+59	+73	+93	-36	0	-72	0	-120	0
	-12	0	+11	+25	+45	+59	+73	+93	-36	0	-72	0	-120	0

Предельные натяги и зазоры в посадках деталей на вал

Таблица П2.4

Интервалы диаметров, мм	Поле допуска вала														
	Предельные натяги и зазоры в посадке, мкм														
	<i>f6</i>	<i>g6</i>	<i>h5</i>	<i>h6</i>	<i>js5</i>	<i>js5</i>	<i>js6</i>	<i>js6</i>	<i>k5</i>	<i>k6</i>	<i>m5</i>	<i>m6</i>	<i>n5</i>	<i>n6</i>	<i>p6</i>
До 3	2	6	8	8	10	10	11	12	12	14	14	16	16	18	20
	-12	-8	-4	-6	-2	-2	-3	-2	0	0	2	2	4	4	6
Свыше 3 до 6	-2	4	8	8	10,5	11	12	14	14	17	17	20	21	24	28
	-18	-2	-5	-8	-2,5	-2	-4	-2	1	1	4	4	8	8	12
» 6 » 10	-5	3	8	8	11	12	12,5	15	15	18	20	23	24	27	32
	-22	-14	-6	-9	-3	-2	-4,5	-2	1	1	6	6	10	10	15
» 10 » 18	-8	2	8	8	12	13	13,5	16	17	20	23	26	28	31	37
	-27	-17	-8	-11	-4	-3	-5,5	-3	1	1	7	7	12	12	18
» 18 » 30	-10	3	10	10	14,5	15	16,5	19	21	25	27	34	34	38	45
	-33	-20	-9	-13	-4,5	-4	-6,5	-4	2	2	8	8	15	15	22

Таблица П2.5

Предельные отклонения предпочтительных полей допусков отверстий

Интервалы размеров, мм	Поля допусков										
	H7	J7	K7	N7	P7	F8	H8	E9	H9	H11	
	Предельные отклонения, мкм										
Свыше 1 до 3	+10 0	+5 -5	0 -10	-4 -14	-6 -16	+20 +6	+14 0	+30 +14	+25 0	+60 0	
» 3 » 6	+12 0	+6 -6	+3 -9	-4 -16	-8 -20	+28 +10	+18 0	+50 +20	+30 0	+75 0	
» 6 » 10	+15 0	+7 -7	+5 -10	-4 -19	-9 -24	+35 +13	+22 0	+61 +25	+36 0	+90 0	
» 10 » 18	+18 0	+9 -9	+5 -12	-5 -23	-11 -29	+43 +16	+27 0	+75 +32	+43 0	+110 0	
» 18 » 30	+21 0	+10 -10	+6 -15	-7 -28	-14 -35	+53 +20	+33 0	+92 +40	+52 0	+130 0	
» 30 » 50	+25 0	+12 -12	+7 -18	-8 -38	-17 -42	+64 +25	+39 0	+112 +50	+62 0	+160 0	
» 50 » 80	+30 0	+15 -15	+9 -21	-9 -39	-21 -51	+76 +30	+46 0	+134 +60	+74 0	+190 0	
» 80 » 120	+35 0	+17 -17	+10 -25	-10 -45	-24 -59	+90 +36	+54 0	+159 +72	+87 0	+220 0	

Таблица П2.6

Предельные натяги и зазоры в посадках деталей с отверстием

Интервал диаметров, мм	Поле допуска отверстия в корпусе																	
	E6	G7	H6	H7	H8	H9	J6	J6	J6	J7	K6	K7	M6	M7	N6	N7	P6	P7
	Предельные натяги и зазоры в посадке, мкм																	
Свыше 3 до 6	-20 -46	-4 -24	0 -16	0 -20	0 -26	0 -38	4 -12	3 -13	6 -14	6 -14	6 -10	9 -11	9 -7	12 -8	13 -3	16 -4	17 1	20 0
» 6 » 10	-25 -55	-5 -28	0 -17	0 -23	0 -30	0 -44	4,5 -12,5	4 -13	7 -15	7 -16	7 -10	10 -13	12 -5	15 -8	16 -1	19 -4	21 4	24 1
» 10 » 16	-32 -67	-6 -32	0 -19	0 -26	0 -35	0 -51	5,5 -13,5	5 -14	9 -17	8 -18	9 -10	12 -12	15 -4	16 -8	20 1	23 -3	26 7	29 3
» 16 » 30	-40 -82	-7 -37	0 -22	0 -30	0 -42	0 -61	6,5 -15,5	5 -17	10 -19	9 -21	11 -11	15 -15	17 -5	21 -9	24 2	28 -2	31 9	35 5
» 30 » 50	-50 -100	-9 -45	0 -27	0 -36	0 -50	0 -73	8 -19	6 -21	12 -23	11 -25	13 -14	18 -18	20 -7	25 -11	28 1	33 -3	37 10	42 6

Рекомендуемые посадки в системе отверстия от 1 до 500 мм

Таблица П2.7

Характер соединения	Система отверстия	Система вала
Медленные перемещения и повороты деталей для установки, регулировки, центрирования и т. п.	С зазором	$\frac{H7}{h6}$ $\frac{H8}{h8}$ $\frac{H9}{h9}$ $\frac{H11}{h11}$ $\frac{H12}{h12}$
		$\frac{H7}{g6}$ $\frac{H8}{g6}$ $\frac{H7}{g6}$ $\frac{H8}{h7}$ $\frac{H7}{g6}$ $\frac{H12}{g12}$
Неподвижные соединения с применением фиксирующих устройств, разбираемых для осмотра, ремонта, замены деталей и т. п.	Переходные	$\frac{H7}{f7}$ $\frac{H7}{e7}$ $\frac{H8}{e8}$ $\frac{H8}{d9}$ $\frac{H9}{d9}$ $\frac{H11}{c11}$ $\frac{H11}{d11}$ $\frac{H11}{b6}$
		$\frac{H12}{b12}$ $\frac{H7}{e8}$
Вращение валов в опорах скольжения со смазкой	С натягом	$\frac{H6}{r5}$ $\frac{H6}{j_s5}$ $\frac{H6}{m5}$ $\frac{H6}{n5}$ $\frac{H6}{j_s6}$ $\frac{H6}{k6}$ $\frac{H6}{m6}$ $\frac{H6}{n6}$
		$\frac{H6}{j_s7}$ $\frac{H6}{k7}$ $\frac{H6}{m7}$ $\frac{H6}{n7}$
Соединения, в которых требуется относительно большой зазор	С натягом	$\frac{H7}{j_s6}$ $\frac{H7}{k6}$ $\frac{H7}{m6}$ $\frac{H7}{n6}$ $\frac{H7}{j_s7}$ $\frac{H7}{k7}$ $\frac{H7}{m7}$ $\frac{H7}{n7}$
		$\frac{H7}{j_s8}$ $\frac{H7}{k8}$ $\frac{H7}{m8}$ $\frac{H7}{n8}$
Соединения для обеспечения хорошего центрирования деталей	С натягом	$\frac{H7}{j_s7}$ $\frac{H7}{k7}$ $\frac{H7}{m7}$ $\frac{H7}{n7}$ $\frac{H7}{j_s8}$ $\frac{H7}{k8}$ $\frac{H7}{m8}$ $\frac{H7}{n8}$
		$\frac{H7}{j_s7}$ $\frac{H7}{k7}$ $\frac{H7}{m7}$ $\frac{H7}{n7}$ $\frac{H7}{j_s8}$ $\frac{H7}{k8}$ $\frac{H7}{m8}$ $\frac{H7}{n8}$
Неподвижные соединения, не подлежащие разбору	С натягом	$\frac{H7}{p6}$ $\frac{H7}{r6}$ $\frac{H7}{s6}$ $\frac{H7}{u7}$ $\frac{H7}{p6}$ $\frac{H7}{r6}$ $\frac{H7}{s6}$ $\frac{H7}{u7}$
		$\frac{H8}{u8}$ $\frac{H7}{s7}$

ОСОБЕННОСТИ НАЗНАЧЕНИЯ ДОПУСКОВ И ПОСАДОК ПОДШИПНИКОВ КАЧЕНИЯ И СКОЛЬЖЕНИЯ

Подшипники качения

Присоединительными размерами подшипника качения являются внешний диаметр наружного кольца и диаметр отверстия внутреннего кольца. При вращающемся вале посадка внутреннего кольца на вал осуществляется с натягом, а наружного кольца в корпус — с зазором. Для обеспечения неподвижных соединений применяют переходные посадки, обеспечивающие легкий монтаж-демонтаж, необходимый для осмотра, промывки или замены подшипника. При выборе класса точности подшипников руководствуются следующими соображениями: если точность вращения вала с опорами на подшипниках качения не имеет большого значения, а нагрузка и скорости средние, применяют подшипники нулевого класса точности; при высоких требованиях к точности вращения вала и средних скоростях — 6-го и 5-го классов точности; в точных приборах и при высоких скоростях вращения — 4-го и 2-го классов точности. Выбор посадок зависит от характера нагружения колец. Поля допусков валов и отверстий для соединения их с шарикоподшипниками в зависимости от классов (ГОСТ 520—71), а также предельные натяги и зазоры в посадках подшипников определенного класса точности приведены в табл. ПЗ.1—ПЗ.4.

Обозначение полей допусков внешнего кольца располагают внутри кольца подшипника и записывают как *h*0, *h*6, *h*5, *h*4, *h*2; обозначение полей допусков внутреннего кольца располагают внутри отверстия (тело вала) и записывают как *l*0, *l*6, *l*5, *l*4, *l*2 (цифры в обозначении соответствуют классу точности подшипника). Примеры простановки посадок на подшипниковый узел приведены в приложении 1.

Подшипники скольжения

Основные геометрические параметры некоторых подшипников скольжения и коэффициенты трения для наиболее употребляемых пар сочетания материалов приведены в табл. ПЗ.5—ПЗ.8.

Для сопряжения цапф с подшипниками скольжения посадки начинают обычно по системе отверстия: *H7/f7*, *H7/e6*, *H9/e8*, *H9/d9* в

зависимости от применяемой марки смазки, требований к точности и пр. (см. табл. ПЗ.7).

Таблица ПЗ.1

Примеры применения полей допусков валов и отверстий (корпусов) для посадки подшипников качения

Наименование узла, прибора	Посадка подшипника		Режим работы	Поле допуска вала	Вид нагружения кольца	Режим работы	Поле допуска отверстия в корпусе
	внутреннего кольца на вал	наружного кольца в корпусе					
Ролики лентотростяжных механизмов	Местное	Легкий	Нормальный	<i>g</i> 6	Циркулярное	Тяжелый	<i>M7</i> , <i>J</i> 6, <i>P7</i>
		Нормальный		<i>h</i> 6			
Электроприборы	Циркулярное	Легкий	Нормальный	<i>j</i> 6, <i>j</i> 5	Местное	Нормальный	<i>J</i> 7, <i>J</i> 6
				Циркулярное			
Приводы, зубчатые колеса, червячные передачи	Местное	Легкий и нормальный	Нормальный	<i>j</i> 6, <i>h</i> 6	Циркулярное	Легкий и нормальный	<i>J</i> 7, <i>J</i> 6
				Циркулярное			

Рекомендуемые поля допусков валов и отверстий (корпусов) для соединения с подшипниками качения

Таблица ПЗ.2

Вид нагружения кольца	Поля допусков	
	валов	отверстий
Местное	внутреннего кольца	<i>h</i> 6, <i>j</i> 6, <i>j</i> 5
		наружного кольца
Циркулярное	внутреннего кольца	<i>h</i> 6, <i>h</i> 6, <i>h</i> 5, <i>h</i> 5, <i>h</i> 5
		наружного кольца
Колбательное		<i>j</i> 6, <i>j</i> 5
		<i>J</i> 7, <i>J</i> 6

Таблица ПЗ.3

Для допусков валов и отверстий для соединения с подшипниками

Посадки	Поля допусков и отверстий к подшипникам классов точности	
	P_5, P_4 и P_2	p_0 и p_6
С натягом*	—	p_7
Переходные	n_5, N_6 m_5, M_6 k_5, K_6 j_5, J_6	m_6, M_7 k_6, K_7 j_6, J_7
С зазором	h_5, H_6 g_5, G_6 —	h_6, H_7 h_8, H_8 g_6, G_7 f_7, F_8

* Для тонкостенных корпусов.



Таблица ПЗ.4

Параметры радиальных однорядных шарикоподшипников

Условные обозначения	Основные размеры, мм						z	С, Н	С ₀ , Н	V _{пр} , тыс. об/мин для СМ		Масса, г
	d	D	B	r	r	D _в				п	ж	
	Серия диаметров 8											
1000084	4	9	2,5	0,2	1,300	9	420	190	31,5	40	0,7	
1000085	5	11	3	0,3	1,588	9	635	280	40	48	1,2	
1000088	8	16	4	0,4	2,000	10	980	500	25	31,5	3,4	

Окончание табл. ПЗ.4

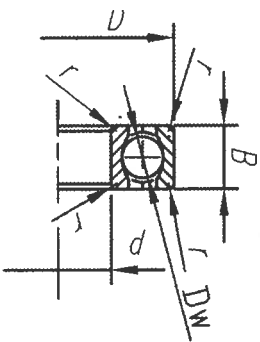
Условные обозначения	Основные размеры, мм						z	С, Н	С ₀ , Н	V _{пр} , тыс. об/мин для СМ		Масса, г
	d	D	B	r	r	D _в				п	ж	
	Серия диаметров 9											
1000091	1	4	1,6	0,2	0,680	6	200	30	31,5	40	0,1	
1000092	2	6	2,3	0,2	1,000	7	220	90	31,5	40	0,4	
1000093	3	8	3	0,2	1,588	6	440	200	31,5	40	0,7	
1000094	4	11	4	0,3	2,000	7	750	350	31,5	40	2,0	
1000095	5	13	4	0,4	2,000	8	850	400	31,5	40	2,5	
1000096	6	15	5	0,4	2,381	8	1160	570	31,5	40	4,0	
1000097	7	17	5	0,5	3,000	7	1580	790	25	31,5	5,0	
1000098	8	19	6	0,5	3,000	8	1750	900	25	31,5	8,0	
1000099	9	20	6	0,5	3,500	7	2100	1070	25	31,5	8,0	
1000900	10	22	6	0,5	3,969	7	2620	1380	25	31,5	9,0	
	Серия диаметров 8											
2000154	1,5	4	1,7	0,1	0,680	7	140	39	36	43	0,1	
2000083	3	7	2,5	0,3	1,300	7	450	147	36	43	0,4	
2000087	7	14	4	0,3	2,000	9	1170	440	36	43	2,6	
	Серия диаметров 1											
13	3	9	3	0,3	1,588	6	410	190	36	43	1,0	
17	7	19	6	0,5	3,969	6	2240	1180	25	31,5	7,0	
18	8	22	7	0,5	3,969	7	2600	1380	25	31,5	12,0	
100	10	26	8	0,5	4,763	7	3000	2000	25	31,5	19,0	
	Серия диаметров 2											
23	3	10	4	0,3	1,588	7	500	220	31,5	40	1,6	
24	4	13	5	0,4	2,381	6	920	430	31,5	40	3,0	
25	5	16	5	0,5	3,175	6	1500	760	31,5	40	5,0	
26	6	19	6	0,5	3,969	6	2210	1180	25	31,5	8,0	
27	7	22	7	0,5	3,969	7	2560	1380	25	31,5	13,0	
28	8	24	7	0,5	3,969	7	2620	—	25	31,5	19,0	
29	9	26	8	1,0	4,763	7	3570	2000	25	31,5	19,0	
	Серия диаметров 3											
34	4	16	5	0,5	1,588	7	1450	740	36	43	5,0	
35	5	19	6	0,5	3,969	6	21700	11800	25	31,5	8,0	

Примечание. z — число шариков, D_в — диаметр шариков, п — пластинчатая смазка, ж — жидкостная смазка.

Размеры втулок подшипников скольжения из спекаемых материалов
(ГОСТ 24833 — 81*), мм

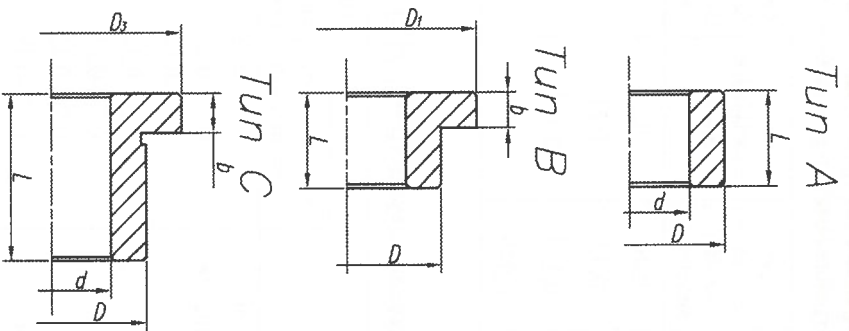

d	D	D ₁	D ₂	L			b	l
				Тип А	Тип В	Тип С		
1	3	5	3	1	2	2	1	0,6
1,5	4	6	4,5	1	2	3	1	0,9
2	5	8	5	2	3	3	1,5	0,9
2,5	6	9	6	2	3	4	1,5	1
3	6	9	8	3	4	6	1,5	2
4	8	12	10	3	3	8	2	2
5	9	13	12	4	4	9	2	3
6	10	14	14	4	4	10	2	3,5
7	11	15	16	5	5	11	2	4
8	12	16	16	6	6	11	2	4
9	14	19	18	6	6	12	2,5	4
10	16	22	22	8	8	14	3	5

Примечания: 1. Даны значения D и L только первого наиболее предпочтительного ряда.
2. Предельные отклонения диаметра d по Н7, D по r7, D₂ по h11, длины L — по h13.
3. Условное обозначение втулки типа А с размерами d = 2,5 мм, D = 6 мм, L = 2 мм; втулка А 2,5/6×2 ГОСТ 24833—81.

Таблица ПЗ.7

**Коэффициенты трения скольжения
наиболее употребляемых пар «сталь — пластмасса»**

Пара трения	Отсутствие смазочного материала	Смазывание водой	Смазывание вазелиновое подшипниковое масло	Несушая способность, МПа
Капрон — сталь 40Х	0,46	0,3	0,22-0,08	0,05-0,07
Нейлон — сталь 40Х	0,43	0,21	0,18	0,7
Полиэтилен — сталь	0,137	0,137	0,115	—
Фторопласт-4 — сталь	0,049	—	0,027	0,28-0,35



Таблица ПЗ.6

Размеры металлических втулок (ГОСТ 1978-81), мм

d	D	D ₁	L	b	c
3	5	8	3	2	0,2
4	7	10	4		
5	8	12	5	3	0,3
6	10	14	6		
8	12	18	6		
10	14	20	6		
12	16	22	10	0,5	
14	18	25	10		

Примечания: 1. См. примечание к табл. 9.32.

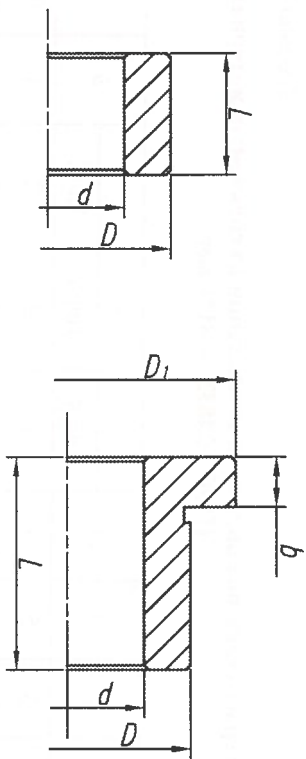
2. Условное обозначение втулки типа В с размерами d = 4 мм, D = 7 мм, L = 4 мм — Втулка В 4/7 × 4 ГОСТ 1978-81.

3. Предельные отклонения диаметра d по F7, D — по r6, D₁ — по d11, длина L — по h13.

Значение параметров f, [р], [рv]

Таблица ПЗ.8

Материалы пар трения	Параметр	
	Удельный коэффициент трения скольжения f	[р], МПа
Сталь — закаленная сталь	0,16-0,18	15
Сталь — бронза оловянистая	0,15-0,16	4-6
Сталь — латунь	0,14-0,19	3-5
Сталь — фторопласт	0,20-0,25	3-6
Сталь — нейлон	0,20-0,25	4-5
Сталь — бакелиды	0,20-0,25	4-7
Сталь — дюралякоминий	0,17-0,19	—
Сталь — агат, рубин, корунд	0,13-0,15	1,5

Примечание. [р] — допустимое контактное давление; [рv] — произведение допустимого контактного давления и допустимой скорости скольжения.

ОБОЗНАЧЕНИЯ ШЕРОХОВАТОСТИ ПОВЕРХНОСТИ, ОТКЛОНЕНИЕ ФОРМЫ И РАСПОЛОЖЕНИЯ ПОВЕРХНОСТЕЙ НА ЧЕРТЕЖАХ

Параметры и характеристики шероховатости поверхности определены ГОСТ 2789-73, обозначения шероховатости — ГОСТ 2.309-73 (рис. П4.1). Наиболее распространенными параметрами шероховатости являются среднее арифметическое отклонение профиля R_a и высота неровностей профиля по десяти точкам R_z . Для этих параметров установлены диапазоны значений в 14 классах шероховатости по-верхности. Шероховатость поверхностей деталей из металлов, пластмасс и других материалов указывается числовыми значениями под одним из графических знаков (ГОСТ 2.309-73) (рис. П4.2).

Если для всех поверхностей детали установлены одни и те же требования к шероховатости, то общий знак шероховатости ставят в правом верхнем углу чертежа. Там же указывают преобладающую (по числу поверхностей) шероховатость поверхности (см. приложение 1, рис. П1.21-П1.34).



Рис. П4.1

Параметры шероховатости выбираются в соответствии с функциональным назначением сопряжения и технологическими возможностями. С учетом себестоимости изготовления прибора следует применять более низкие классы шероховатости, допускаемые конструктивными требованиями. При обработке со снятием стружки весьма важным показателем является твердость поверхности. Так, для деталей из сталей высокие классы шероховатости можно получить при твердости не ниже 30...35 НРС. Так как обрабатывать отверстие труднее, чем вал, то назначают различные классы шероховатости сопрягаемых поверхностей: у отверстия на один-два класса ниже.

Степень точности определяется не только отклонениями их размеров, но и отклонениями формы и расположением их поверхностей по ГОСТ 24642-81. Эти отклонения должны быть установлены для всех размеров (табл. П4.1-П4.15). Если предельные отклонения формы и расположения поверхностей допустимы в пределах всего поля допуска на размер, то они на чертежах не оговариваются. Во всех других случаях предельные отклонения формы и расположения поверхностей должны быть оговорены на чертежах (см. приложение 1, рис. П1.21-П1.34).

Знак (ГОСТ 2.309-73)	Назначение
	Обозначают шероховатость поверхности, которая должна быть образована удалением материала, например, — точением, фрезерованием и т.д.
	Используют для указания шероховатости поверхности, подлежащей образованию без удаления материала, — литвем, ковкой, прессованием, волочением и т.д.
	Обозначают шероховатость поверхности, метод образования которой конструктором не указывается

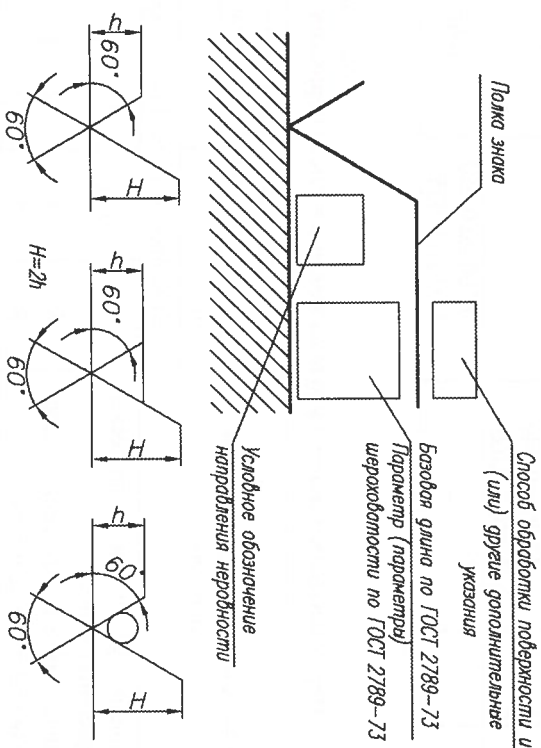
Рис. П4.2

Отклонения формы. К комплексным отклонениям формы плоских поверхностей относятся отклонения от прямолинейности и плоскостности. Частными показателями неплоскостности и непрямолинейности поверхностей являются выпуклость и вогнутость. К комплексным отклонениям формы цилиндрических поверхностей относятся отклонение от цилиндричности, круглости и отклонение профиля продольного сечения.

Отклонение расположения поверхностей. Различают следующие виды отклонений расположения поверхностей: отклонение от параллельности (непараллельность); отклонение от перпендикулярности (неперпендикулярность); отклонение от наклона (плоскости, оси, линии), отклонение от соосности (несоосность); отклонение от симметричности (несимметричность); позиционное отклонение (смещение от номинального расположения элемента, точки, линии, плоскости); отклонение от пересечения осей (непересечение). Суммарным отклонением формы и расположения поверхности являются радиальное и торцевое биения.

Допуски расположения охватывающих и охватываемых поверхностей могут быть зависимыми и независимыми. Предельные отклонения формы и расположения поверхностей указывают на чертежах в виде условных обозначений или текстовых записей в соответствии с ГОСТ 2.308-79 (табл. П4.14).

При условном обозначении данные о допусках формы и расположения поверхностей указывают в прямоугольной рамке, разделенной на две и более части, в которых помещают:

- в первой — знак допуска;
 - во второй — числовое значение допуска в миллиметрах;
 - в третьей и последующих — буквенное обозначение базы (баз) или буквенное обозначение поверхностей, с которыми связан допуск.
- Рамку соединяют с линией контура нормируемой поверхности или с ее продолжением тонкой линией со стрелкой. Направление отрезка линии со стрелкой должно соответствовать направлению линии измерения отклонения. Если базовый элемент неудобно соединить с рамкой, то базу обозначают прописной буквой и вместо зачерченного треугольника ставят стрелку. Значение предельного отклонения, указанное в рамке, относится ко всей длине поверхности. Если допускаемое отклонение относится к ограниченному участку длины или поверхности, то этот участок указывают после величины отклонения через разделительную наклонную линию.
- Примеры обозначения на чертежах допусков отклонений формы и расположения поверхностей деталей приведены в табл. П4.15.

Таблица П4.1

Числовые значения диапазонов R_a и R_z в 14 классах шероховатости (по ГОСТ 2789-73)

Классы шероховатости	R_a		Базовая длина l , мм
	мкм		
1	От 320 до 160		8
2	» 160 » 80		
3	» 80 » 40		
4	От 40 до 20		2,5
5	» 20 » 10		
6	От 2,5 до 1,25		0,85
7	» 1,25 » 0,63		
8	» 0,63 » 0,32		
9	От 0,320 до 0,160		0,25
10	» 0,160 » 0,080		
11	» 0,080 » 0,040		
12	» 0,040 » 0,020		
13	От 0,100 до 0,050		0,08
14	» 0,050 » 0,025		

Таблица П4.2

Шероховатость элементов зубьев колес и витков червяков

Элементы поверхности зубьев (витков)	Степень точности по нормам плавности работы передач			
	6	7	8	9
	Класс шероховатости поверхности			
Профили зубьев цилиндрических и червячных колес	8	7, 8	6, 7	5
Профили зубьев конических колес	8	8	7	5, 6
Профили витков червяков	8	8	7	6

Таблица П4.3

Шероховатость поверхностей под подшипники качения

Класс точности подшипника	Степень шероховатости поверхности (не ниже)							
	вала		торцев заплечиков вала		отверстия корпуса		торцев заплечиков корпуса	
	Номинальные диаметры, мм							
Р0 Р6, Р5 Р4	До 80	Св. 80 до 500	До 80	Св. 80 до 500	До 80	Св. 80 до 500	До 80	Св. 80 до 500
	7	6	6	6	7	6	6	6
	8	7	7	6	8	7	7	6
	9	8	7	6	8	7	7	6

Таблица П4.4

Посадочные поверхности направляющих подшипников скольжения (кавалитет: вал — 8-10, отверстие — 7-9)

Поверхность	Скорость, м/с	Класс шероховатости при неплюскостности, мкм на 100 мм				
		До 6	До 10	До 30	До 50	Св. 50
Скольжения	до 0,5 св. 0,5	9 10	8 9	7 8	6 7	5 6
Качения	до 0,5 св. 0,5	10 11	9 10	8 9	7 8	6 7

Таблица П4.5

Шероховатость поверхностей разреза корпусов

Соединение	Класс шероховатости соединения	
	с прокладкой	без прокладки
Герметичное	5, 6	7, 8
Негерметичное	4, 5	4, 5

Таблица П4.6

Шероховатость соединений с призматическими и сегментными шпонками

Соединение	Поверхность	Класс шероховатости для		
		шпонки	паза вала	паза втулки
Неподвижное	Рабочая	6	5, 6	5, 6
	Нерабочая	4	4	4
С направляющей шпонкой	Рабочая	6, 7	5, 6	6, 7
	Нерабочая	4	4	4, 3

Таблица П4.7

Шероховатость поверхностей элементов деталей

Элемент детали	Класс шероховатости
Нерабочие торцевые поверхности зубчатых и червячных колес	4-6
Нерабочие поверхности валов и осей	4, 5
Каковки, фаски, выточки, зенковки, закругления и т. п.	4-6
Проходные отверстия под болты, винты, заклепки и т. п.	3
Опорные поверхности пружин сжатия	3, 4
Шкапы, гребни	7, 8
Концы валов и т. п.	5-7
Рукоятки, кнопки, стержни и т. п.	7-9

Таблица П4.8

Взаимосвязь параметров точности обработки и шероховатости обработанной поверхности

Способ обработки	Квалитет	Ra, мкм
Чистовое обтачивание и растачивание	10, 9	6, 3-1, 6
Тонкое растачивание	7, 6	3, 2-0, 8
Фрезерование: чистовое	10-8	5, 0-1, 6
прецизионное	7	1, 6-0, 4
Окончательное развертывание	7	3, 2-0, 8
Протягивание отверстий	8, 7	5, 0-1, 6
Шлифование: чистовое	8, 6	3, 2-0, 4
прецизионное	6, 5	0, 4-0, 1
Хонингование, суперфиниширование	6, 5	0, 1-0, 05

Таблица П4.9
Минимальные требования к шероховатости поверхности в зависимости от допусков размера и формы

Допуск размера по квалитетам	Допуск формы, % от допуска размера	Номинальные размеры, мм			
		До 18	Св. 18 до 50	Св. 50 до 120	Св. 120 до 500
		Значения Ra, мкм, не более			
IT5	100	0,4	0,8	1,6	1,6
	60	0,2	0,4	0,8	0,8
IT6	100	0,1	0,2	0,4	0,4
	40	0,8	1,6	0,8	3,2
IT7	100	0,4	0,8	0,4	1,6
	60	0,2	0,4	0,8	0,8
IT8	100	1,6	3,2	3,2	3,2
	60	0,8	1,6	3,2	3,2
IT9	100 и 60	0,4	0,8	1,6	1,6
	40	3,2	3,2	6,3	6,3
IT10	100 и 60	1,6	3,2	3,2	6,3
	40	0,8	1,6	3,2	6,3
IT11	100 и 60	6,3	6,3	12,5	12,5
	40	3,2	3,2	6,3	6,3
IT12 и IT13	100 и 60	1,6	1,6	3,2	3,2
	40	12,5	12,5	25	25
IT12 и IT13	100 и 60	6,3	6,3	12,5	12,5
	40	12,5	12,5	25	25

Таблица П4.10

Шероховатость поверхности и качества (классы точности) литых заготовок деталей

Вид литья	Материал	Размеры заготовок, мм	Значение параметра Ra, мкм, не более		Классы точности		
			возможные	оптимальные	Высокая точность	Нормальная точность	Низкая точность
В оболочковые формы	Черные металлы: углеродистая сталь серый чугун	—	12,5-5	12,5	1-й класс точности по ГОСТ 2009-55 и ГОСТ 1855-55; 12-14-й классы точности для мелких деталей		
			6,3-2,5		(11)-13 12-14	14 14, 15	15 15, 16
Под давлением	Цветные сплавы	От 1 до 260 Св. 260 до 1000	(1,6)-12,5	6,3	(9)-11	12	14, 15
			(0,8)-6,3		11-13	12-4	15
По выплавляемым моделям	Цинковые, магниевые и алюминиевые сплавы	—	(1,6)-12,5	6,3	4-10-й классы точности по ГОСТ 26645-88; для мелких деталей допустимы 11-13-й классы		
			1,6-12,5		(10), 11 11-13 12-14	12, 13 12-14 14, 15	14 14, 15 15
Центробежное литье	Черные металлы	—	3,2-25	12,5	(11)-13	14	15
	Цветные металлы	—	—	—	—	—	—

Таблица П4.11

Допуски цилиндричности, круглости, профиля продольного сечения

Интервал номинальных размеров, мм	Степень точности															
	1	2	3	4	5	6	7	8	9	10	11	12	13	14	15	16
До 3	0,3	0,5	0,8	1,	2	3	5	8	12	20	30	50	0,08	0,12	0,2	0,3
Свыше 3 до 10	0,4	0,6	1	1,6	2,5	4	6	10	16	25	40	60	0,1	0,16	0,25	0,4
» 10 » 18	0,5	0,8	1,2	2	3	5	8	12	20	30	50	80	0,12	1,2	0,3	0,5
» 18 » 30	0,6	1	1,6	2,5	4	6	10	16	25	40	60	100	0,16	0,25	0,4	0,6
» 30 » 50	0,8	1,2	2	3	5	8	12	20	30	50	80	120	0,2	0,3	0,5	0,8
» 50 » 120	1	1,6	2,5	4	6	10	15	25	40	60	100	160	0,25	0,4	0,6	1
» 120 » 250	1,2	2	3	5	8	12	20	30	50	80	120	200	0,3	0,5	0,8	1,2
» 250 » 400	1,6	2,5	4	6	10	16	25	40	60	100	160	250	0,4	0,6	1	1,6

Примечание. Под номинальным размером понимается номинальный диаметр поверхности.

Таблица П4.12

Допуски плоскостности и прямолинейности

Интервал номинальных размеров, мм	Степень точности															
	1	2	3	4	5	6	7	8	9	10	11	12	13	14	15	16
До 10 Свыше 10 до 16 » 16 » 25 » 25 » 40 » 40 » 63 » 63 » 100 » 100 » 160 » 160 » 250 » 250 » 400	0,25	0,4	0,6	1	1,6	2,5	4	6	10	16	25	40	0,06	0,1	0,16	0,25
	0,3	0,5	0,8	1,2	2	3	5	8	12	20	30	50	0,08	0,12	0,2	0,3
	0,4	0,6	1	1,6	2,5	4	6	10	16	25	40	60	0,1	0,16	0,25	0,4
	0,5	0,8	1,2	2	3	5	8	12	20	30	50	80	0,12	0,2	0,3	0,5
	0,6	1	1,6	2,5	4	6	10	16	25	40	60	100	0,16	0,25	0,4	0,4
	0,8	1,2	2	3	5	8	12	20	30	50	80	120	0,2	0,3	0,5	0,8
	1	1,6	2,5	4	6	10	16	25	40	60	100	160	0,25	0,4	0,6	1
	1,2	2	3	5	8	12	20	30	50	80	120	200	0,3	0,5	0,8	1,2
	1,6	2,5	4	6	10	16	25	40	60	100	160	250	0,4	0,6	1	1,6

Примечание. Под номинальным размером понимается номинальная длина нормируемого участка. Если нормируемый участок не задан, то под номинальным размером понимается номинальная длина большей стороны поверхности или номинальный больший диаметр торцевой поверхности.

Таблица П4.13

Допуски параллельности, перпендикулярности, торцового биения

Интервал номинальных размеров, мм	Степень точности															
	1	2	3	4	5	6	7	8	9	10	11	12	13	14	15	16
До 10 Свыше 10 до 16 » 16 » 25 » 25 » 40 » 40 » 63 » 63 » 100 » 100 » 160 » 160 » 250 » 250 » 400	0,4	0,6	1	1,6	2,5	4	6	10	16	25	40	60	0,1	0,16	0,25	0,4
	0,5	0,8	1,2	2	3	5	8	12	20	30	50	80	0,12	0,2	0,3	0,5
	0,6	1	1,6	2,5	4	6	10	16	25	40	60	100	0,16	0,25	0,4	0,6
	0,8	1,2	2	3	5	8	12	20	30	50	80	120	0,2	0,3	0,5	0,8
	1	1,6	2,5	4	6	10	16	25	40	60	100	160	0,25	0,4	0,6	1
	1,2	2	3	5	8	12	20	30	50	80	120	200	0,3	0,5	0,8	1,2
	1,6	2,5	4	6	10	16	25	40	60	100	160	250	0,4	0,6	1	1,6
	2	3	5	8	12	20	30	50	80	120	200	300	0,5	0,8	1,2	2
	2,5	4	6	10	16	25	40	60	100	160	250	400	0,6	1	1,6	2,5

Примечание. При назначении допусков параллельности и перпендикулярности под номинальным размером понимается номинальная длина нормируемого участка или номинальная длина всей рассматриваемой поверхности, если нормируемый участок не задан. При назначении допусков торцового биения под номинальным размером понимается заданный номинальный диаметр или номинальный больший диаметр торцевой поверхности.

Знаки условного обозначения на чертежах допуска формы и расположения поверхностей по ГОСТ 2.308-79













Наименование нормируемого параметра	Условный знак допуска	Наименование нормируемого параметра	Условный знак допуска
Допуск прямолинейности	—	Допуск профиля продольного сечения	≡
Допуск плоскостности		Допуск радиального биения, допуск торцевого биения, допуск биения в заданном направлении	
Допуск круглости		Допуск полного радиального биения	
Допуск цилиндричности		Позиционный допуск	
Допуск параллельности	//	Допуск пересечения осей	
Допуск перпендикулярности		Допуск формы заданного профиля	
Допуск наклона		Допуск формы заданной поверхности	
Допуск соосности			

Таблица П4.15

Примеры указания на чертежах допусков формы и расположения поверхностей

Окончание табл. П4.15

Вид допуска	Указание допусков формы и расположения условными обозначениями	Рекомендуемая степень точности по ГОСТ 24643-61
Допуск прямолинейности		5, 6 — направляющие точных приборов; 7, 8 — разъемы корпусов редукторов
Допуск плоскостности		
Допуск круглости		5, 6 — посадочные поверхности подшипников качения классов P0; P6; P5
Допуск цилиндричности		
Допуск профиля продольного сечения		
Допуск параллельности		5, 6 — трущиеся поверхности; 7, 8 — поверхности деталей, обеспечивающих нормальную точность перемещения

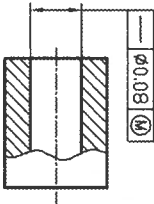
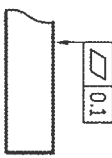
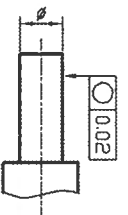
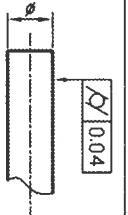
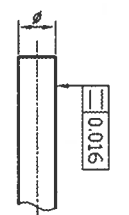
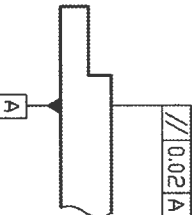
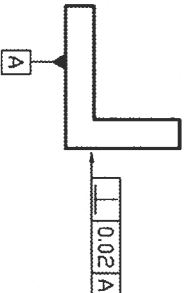
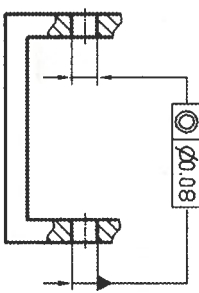
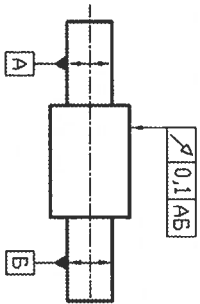
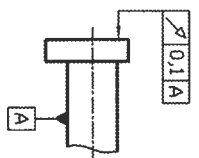
Вид допуска	Указание допусков формы и расположения условными обозначениями	Рекомендуемая степень точности по ГОСТ 24643-61
Допуск перпендикулярности		5 — детали приборов средней точности
Допуск соосности		3, 4 — измерительные приборы; 5 — детали приборов средней точности
Допуск радиального биения		3, 4 — измерительные приборы; 5, 6 — детали, изготавливаемые по 6-7-му качеству там
Допуск торцевого биения		7 — опорные и трущиеся поверхности

ОСНОВНЫЕ ПАРАМЕТРЫ ЭЛЕМЕНТОВ ЗУБЧАТЫХ И ЧЕРВЯЧНЫХ ПЕРЕДАЧ

Таблица П5.1
Размеры ступиц мелкомодульных зубчатых колес

1-й ряд	2-й ряд	D_1	L	
			прямозубых	косозубых
0,8	—	2,5—3,0	2—4	—
1,0	—	2,5—3,0	2—4	—
1,2	—	3,0—3,5	2—4	6—8
—	1,4	3,5—4,7	2—4	6—8
1,6	—	4,0—4,5	2—6	6—8
—	1,8	4,5—5,0	2—6	8—12
2,0	—	4,5—5,0	2—6	8—12
—	2,2	5,0—6,0	2—6	8—12
2,5	—	5,0—6,0	2—6	8—12
—	2,8	5,0—6,0	3—6	8—12
3,0	—	5,0—6,0	3—6	8—12
—	3,5	6,0—7,0	3—10	8—12
3,6	—	7,0—8,0	3—10	8—12
4,0	—	7,0—8,0	3—10	8—12
—	4,5	7,0—10,0	3—10	8—12
5,0	—	7,0—10,0	6—25	8—12
—	5,5	8,0—10,0	6—25	10—25
6,0	—	9,0—12,0	6—25	10—25
—	7,0	12,0—16,0	6—25	10—25
—	7,5	12,0—16,0	6—25	10—25
8,0	—	12,0—18,0	6—25	10—25
—	9,0	14,0—21,0	6—25	10—40
10,0	—	15,0—21,0	6—25	10—40
—	—	20,0—25,0	6—25	10—40
12,0	—	20,0—25,0	6—25	10—40
—	13,0	20,0—25,0	6—25	10—40
—	14,0	20,0—25,0	6—25	10—40
—	15,0	20,0—30,0	8—40	10—40

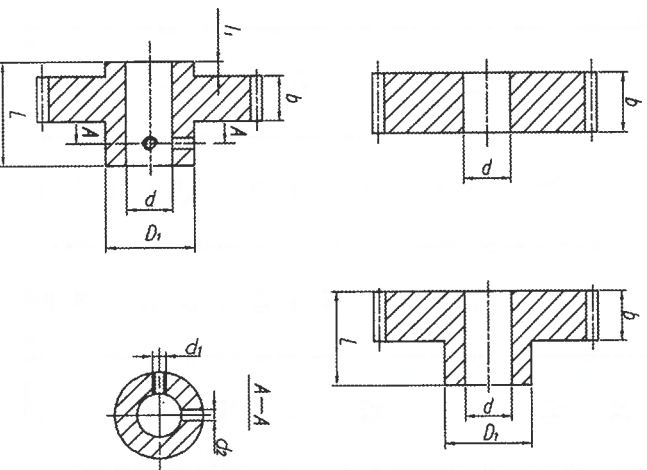

Основные параметры и размеры прямозубых и косозубых колес для передач внешнего эвольвентного зацепления с модулем 0,15...0,8 мм назначаются по ГОСТ 13733-77. Предусмотрено три типа колес: дисковые (тип 1), с односторонней (тип 2) и двусторонней (тип 3) ступицами. Диаметры посадочных отверстий d , диаметры ступиц D_1 , длина ступицы L , ширина зубчатого венца b , выступ ступицы l_1 , число зубьев z , а также размеры конструктивных элементов соединения зубчатых колес с валком приведены в табл. П5.1.

Размеры конструктивных элементов винтового соединения колеса со втулкой приведены в табл. П5.2.

Стандартные числа зубьев колес приведены в табл. П5.3.

Модули зубчатых колес, червяков и колес червячных прямозубых цилиндрических передач приведены в табл. П5.4.

Размеры червячных колес в зависимости от диаметра вала d указаны в табл. П5.5.

Окончание табл. П5.1

d	D	D ₁	L	
			прямоугольн	косозубых
16,0	—	—	8—40	10—40
—	18,0	—	8—40	10—40
20,0	—	—	8—40	10—40
25,0	—	—	8—40	10—40
—	28,0	—	8—40	10—40

Окончание табл. П5.2

d	D	D ₁	D ₂	D ₃	d ₁	d ₂ =d ₄	d ₃	l ₂	l ₁	b	l	L
16	25	22	32	40	3,8	M4	1,8	3	6	4	4	18
17	28	25	36	44	3,8	M4	2,8	4	6	4	5	24
18	28	25	36	44	3,8	M4	2,8	4	6	4	5	24
20	30	28	42	50	4,8	M5	2,8	4	6	5	5	28



Таблица П5.2

Размеры конструктивных элементов винтового соединения
колеса со втулкой, мм

d	D	D ₁	D ₂	D ₃	d ₁	d ₂ =d ₄	d ₃	l ₂	l ₁	b	l	L
2,5	6	5	8	12	0,6	M1,6	1,0	1,5	2,5	0,8-1,5	1,5	10
3	7	6	10	14	0,8	M2	1,0	2	2,5	1	2	12
4	8	7	12	16	0,8	M2	1,4	2	3	2	2	12
5	9	8	14	18	1,0	M2	1,4	2	3	2	2	12
0	10	9	18	24	1,4	M3	1,4	2	3	2	3	15
7	12	10	20	26	1,8	M3	1,8	3	4	2	3	15
8	14	12	22	28	1,8	M3	1,8	3	4	2	3	15
9	15	12	24	30	1,8	M3	1,8	3	4	3	3	15
10	16	14	24	30	2,8	M3	1,8	3	5	3	3	15
12	20	18	26	32	2,8	M3	1,8	3	5	3	4	18
14	22	18	26	32	3,8	M4	1,8	3	5	3	4	18
15	25	22	32	40	3,8	M4	1,8	3	6	4	4	18

Стандартные числа зубьев колес по ГОСТ 13773-77

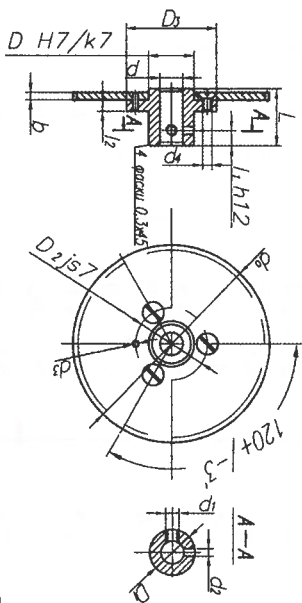
Таблица П5.3

1-й ряд	2-й ряд	1-й ряд	2-й ряд	1-й ряд	2-й ряд	1-й ряд	2-й ряд	1-й ряд	2-й ряд
1	2	1	4	5	6	7	8	—	—
—	8	34	—	—	61	—	92	—	—
—	9	—	35	—	62	95	—	—	—
—	10	36	—	63	—	—	96	—	—
—	11	—	37	—	64	—	98	—	—
—	12	38	—	—	65	100	—	—	—
—	13	—	39	—	66	—	102	—	—
14	—	40	—	67	—	—	103	—	—
15	—	—	41	—	68	—	104	—	—
16	—	42	—	70	69	—	105	—	—
17	—	—	43	70	—	106	—	—	—
18	—	—	44	71	—	—	108	—	—
19	—	45	—	—	72	—	109	—	—
20	—	—	46	—	73	—	110	—	—
21	—	48	—	—	74	112	—	—	—
22	—	—	49	75	—	—	114	—	—
—	23	50	—	—	78	—	115	—	—
24	—	—	—	80	—	—	116	—	—
25	—	—	—	—	81	—	117	—	—
26	—	53	—	—	82	118	—	—	—
—	27	—	—	—	83	—	120	—	—
—	—	—	55	—	84	—	122	—	—

Окончание табл. П5.3

1-й ряд	2-й ряд	1-й ряд	2-й ряд	1-й ряд	2-й ряд	1-й ряд	2-й ряд
—	29	56	58	85	87	125	—
30	—	—	59	—	88	—	126
32	31	60	—	90	—	—	128
30	—	—	58	—	87	—	130
—	33	—	—	—	—	—	126

Таблица П5.4

Модули зубчатых колес, червяков и колес червячных цилиндрических передач, мм (по ГОСТ 9563-60 и ГОСТ 19672-74)

Модуль для ряда		Модуль для ряда		Модуль для ряда	
1	2	1	2	1	2
0,05	0,055	[0,315]	0,35	[2,5]	2,75
0,06	0,07	0,35	0,45	3	[3]
0,08	0,09	[0,4]	0,55	[3,15]*	[3,5]
[0,1]	0,11	[0,5]	[0,6]	[4]	4,5
0,12	0,14	0,6	[0,7]	[5]	5,5
[0,125]*	[0,15]*	[0,63]*	0,9	6	[6]*
0,15	0,18	[0,8]	1,125	[6,3]*	[7]
[0,16]*	0,22	[1]	1,375	[8]	9
[0,2]	0,28	[1,25]	[1,5]*	[11]	11
[0,2]	0,28	1,5	[1,75]	12	[12]*
[0,25]	[0,31]*	[1,6]*	2,25	[12,5]*	14
0,3	[0,28]	[2]	—	[16]	18

Примечания: 1. Модули для червячных цилиндрических передач указаны в квадратных скобках. Те же модули, кроме отмеченных звездочкой (например, [0,63]*), используются для зубчатых цилиндрических и конических колес. Размеры, обозначенные звездочкой (*), применяются только для червяков и колес червячных цилиндрических передач.

2. Для прямозубых колес из данной таблицы назначается окружной модуль.



Таблица П5.5

Размеры червячных колес в зависимости от диаметра вала d , мм

d	d_1	d_2	при m			L				
			b	b_2	b_3					
4	8	7	До 0,5	0,6-1	До 0,5	0,6-1	До 0,5	0,6-1		
			0,6-1	0,6-1	До 0,5	0,6-1	10	13		
5	9	8	6	8	5,5	7	1,5		2	10
6	10	9	6	8	5,5	7	1,5	2	11	12
8	13	11	6	8	5,5	7	1,5	2	12	13
10	16	14	6	8	5,5	7	1,5	2	13	14
										15

ШПОНОЧНЫЕ, ШТИФТОВЫЕ СОЕДИНЕНИЯ И УСТАНОВОЧНЫЕ ВИНТЫ

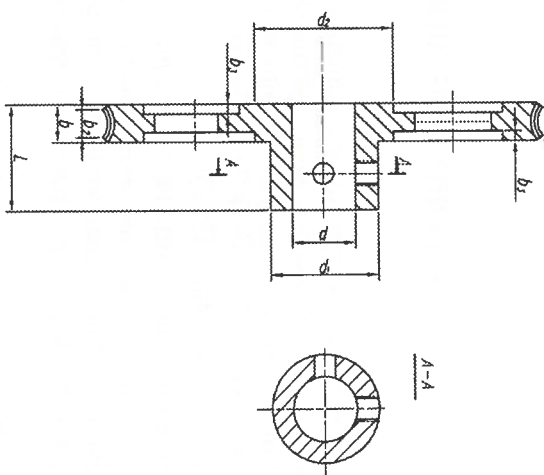
Шпоночные соединения обеспечивают передачу крутящего момента с помощью дополнительного конструктивного элемента — шпонки. В приборостроении преимущественно применяются призматические шпонки по ГОСТ 23360-78 (табл. П6.1) и сегментные шпонки по ГОСТ 24070-80 (табл. П6.2).

Предельные отклонения высоты шпонки: при $h \leq 6$ мм — по h_9 ; при $h > 6$ мм — по $h11$. Последние можно использовать в качестве направляющих прямолинейного движения. В этом случае допустимо длину шпонку во избежание ее коробления прикрепить винтами с потайной головкой.

ГОСТ 23360-78 устанавливает следующие поля допусков: на ширину пазов валов и направляющих H_9 , N_9 и R_9 ; на ширину пазов втулок — $D10$, J_9 и P_9 ; на ширину шпонки — h_9 (табл. П6.3).

Примеры обозначения:

Шпонка $8 \times 7 \times 40$ ГОСТ 23360-78 — шпонка призматическая исполнения 1, размер сечения 8×7 мм, длина 40 мм.

Шпонка 2 — $8 \times 7 \times 40$ ГОСТ 23360-78 — шпонка призматическая, исполнения 2.

Штифтовое соединение. Расположение штифтов в соединяемых деталях представлены на рис. П6.3. Размеры и расположение штифтов в соединяемых деталях приведены в табл. П6.4. Конструкции цилиндрических штифтов представлены на рис. П6.4. Размеры цилиндрических штифтов приведены в табл. П6.5. Поля допусков диаметров цилиндрических штифтов d приведены в табл. П6.6. Конструкции конических штифтов представлены на рис. П6.5. Размеры конических штифтов приведены в табл. П6.7.

Установочные винты предназначены для крепления зубчатых колес, втулок, полумуфт и других конструктивных элементов на валах в случае действия незначительных крутящих моментов.

Конструктивные виды, основные параметры и область применения установочных винтов приведены в табл. П6.8.



Таблица П6.1

Размеры призматических шпонок и пазов (ГОСТ 23360-78), мм

Диаметр вала D	$b \times h$	t_1	t	c_1 или r_1	c	l
Свыше 6 до 8	2×2	$1,2^{+0,1}$	$1,0^{+0,1}$	$0,08-0,16$	$0,16-0,25$	6-20
» 8 » 10	3×3	$1,8^{+0,1}$	$1,4^{+0,1}$	—	—	6-36
» 10 » 12	4×4	$2,5^{+0,1}$	$1,8^{+0,2}$	—	—	8-45
» 12 » 17	5×5	$3,0^{+0,1}$	$2,3^{+0,1}$	—	—	10-56
» 17 » 22	6×6	$3,5^{+0,1}$	$2,8^{+0,1}$	$0,16-0,25$	$0,25-0,40$	14-70
» 22 » 30	8×7	$4,0^{+0,1}$	$3,3^{+0,1}$	—	—	18-90

Примечание. Ряд стандартных длин шпонок: 6, 8, 10, 12, 14, 16, 18, 20, 22, 25, 28, 32, 30, 40, 45, ... мм.

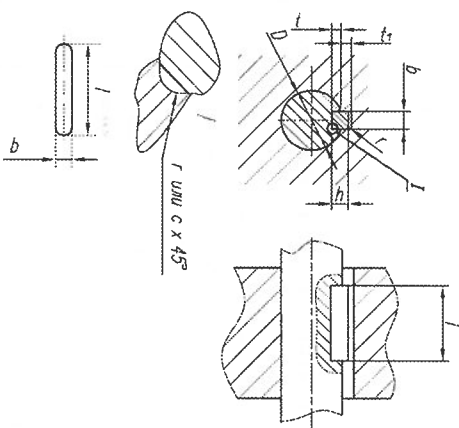
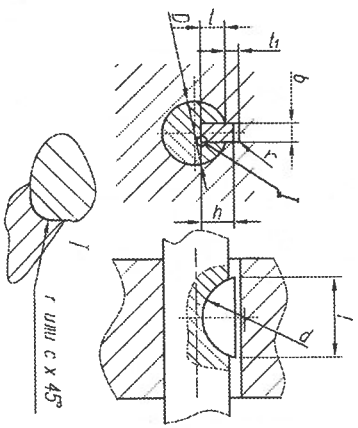

Размеры сегментных шпонок и пазов (ГОСТ 24071-80), мм

D	b × h × d	t	t ₁
Выше 3 до 4	1 × 1,4 × 3	1,0 ^{+0,1}	0,6 ^{+0,1}
» 4 » 5	1,5 × 2,6 × 7	1,2 ^{+0,1}	0,8 ^{+0,1}
» 5 » 6	2 × 2,6 × 7	1,8 ^{+0,1}	1,0 ^{+0,1}
» 6 » 7	2 × 3,7 × 10	2,0 ^{+0,1}	1,0 ^{+0,1}
» 7 » 8	2,5 × 3,7 × 10	2,7 ^{+0,1}	1,2 ^{+0,1}
» 8 » 10	3 × 5,0 × 13	3,8 ^{+0,2}	1,4 ^{+0,1}
» 10 » 12	3 × 6,5 × 16	4,3 ^{+0,2}	1,4 ^{+0,1}
» 12 » 14	4 × 6,5 × 16	5,0 ^{+0,2}	1,8 ^{+0,1}
» 14 » 16	4 × 7,5 × 19	5,3 ^{+0,2}	1,8 ^{+0,1}
» 16 » 18	5 × 6,5 × 19	5,5 ^{+0,2}	2,3 ^{+0,1}
» 18 » 20	5 × 7,5 × 19	6,0 ^{+0,3}	2,3 ^{+0,1}
» 20 » 22	5 × 10 × 22	6,5 ^{+0,3}	2,3 ^{+0,1}
» 22 » 25	6 × 10 × 22	7,0 ^{+0,3}	2,8 ^{+0,1}
» 25 » 28	6 × 10 × 25	7,5 ^{+0,3}	2,8 ^{+0,1}

Примечания: 1. Для валов диаметром D = 3...12 мм c ≥ 0,16 мм, c = 0,08 мм, r ≤ 0,25 мм, r₁ ≤ 0,16 мм.
 2. Для валов диаметром D > 12 мм c ≥ 0,25 мм, c₁ = 0,16 мм, r ≤ 0,40 мм, r₁ ≤ 0,25 мм.
 3. Предельные отклонения: ширины шпонки b по H9, высоты h по h11, диаметра d по h12.

Примеры обозначения:
 Шпонка 1,5 × 2,6 ГОСТ 24071-80 — шпонка сегментная исполнения 1 (не указывается) сечением b × h = 1,5 × 2,6.
 Шпонка 2-1,5 × 2,6 ГОСТ 24071-80 — то же, исполнения 2.

Таблица Пб.2

Предельные отклонения ширины паза и шпонки

Деталь	Вид соединения		
	свободное	нормальное	плотное
Вал	H9	N9	P9
	D10	JS9	P9
Шпонка	h9	h9	h9

Таблица Пб.2



Таблица Пб.4

Размеры и расположение штифтов в соединяемых деталях, мм

d	a	h	b	l
1	3	2	1	—
1,6	4	3	1	—
2	5	4-6	1	—
2,5	6	6-8	2	3
3	6	10-12	3	3
4	7	14-16	4	4
5	7	16-20	6	5
6	10	20-25	8	6

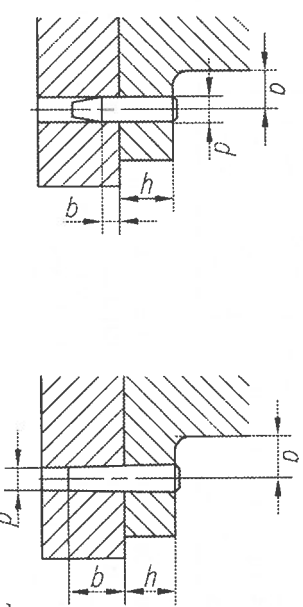
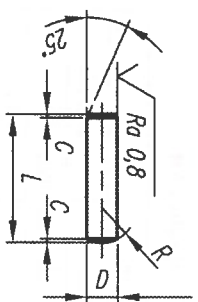

Тип 1

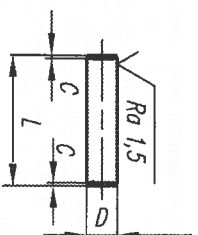

Тип 2

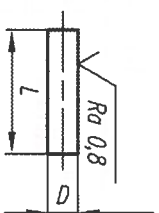

Тип 3

Таблица П6.5

Размеры цилиндрических штифтов (ГОСТ 3128-70), мм

D	L	D	L	D	L	D	L
0,6	2,5-8	1,2	2,5-25	2,5	5-50	5	10-55
0,8	2,5-14	1,6	3,0-30	3	6-55	6	12-55
1,0	2,5-16	2	4-40	4	8-55		

Примечания: 1. $R = d$

2. Длина штифтов L по ряду: 2, 5, 3, 4, 6, 8, 10, 12, 14, 16, 20, 25, 30, 36, 40, ... мм.

3. При $d = 0,6...0,8$ мм $C = 0,1$ мм; при $d = 1,0...1,2$ мм $C = 0,2$ мм; при $d = 1,6...2$ мм $C = 0,3$ мм; при $d = 2,5...3$ мм $C = 0,5$ мм; при $d = 4$ мм $C = 0,6$ мм; при $d = 5$ мм $C = 0,8$ мм; при $d = 6$ мм $C = 1,0$ мм.

Таблица П6.6

Поле допусков диаметра цилиндрических штифтов d, мм

Стандарт	Класс точности		
	A	B	C
	Поле допуска диаметра		
ГОСТ 3128-70	h6	h8	h11
ГОСТ 24296-80	h6	—	—
ГОСТ 12850-80	—	—	h11
ГОСТ 10773-80	—	—	—
ГОСТ 3129-70	h10	h11	—

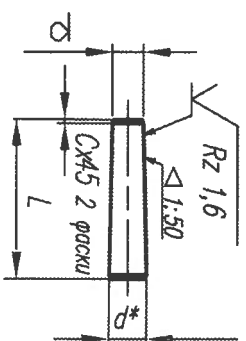

Тип 1

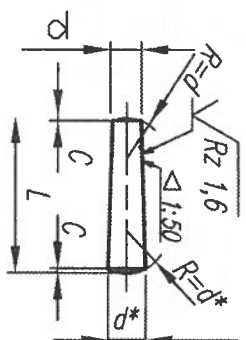

Тип 2

Таблица П6.7

Размеры конических штифтов (ГОСТ 3129-70), мм





d	c	L	d	c	L
0,6	0,1	4-12	2,5	0,5	10-45
0,8	0,1	4-14	3	0,5	12-15
1,0	0,2	5-16	4	0,6	16-15
1,2	0,2	6-20	5	0,8	20-45
1,6	0,3	6-25	6	1,0	25-45
2	0,3	8-0	—	—	—

Примечания: 1. Длина штифтов L по ряду: 4, 5, 6, 8, 10, 12, 14, 16, 20, 25, 30, 35, 40, ... мм.

2. $d^* = d + L/50$.

Конструктивные виды установочных винтов

Таблица Пб.8

Наименование	Конструкция	Стандарт	Предельные размеры резьбы	Область применения
С коническим концом		ГОСТ 1476-84	M1-M12	Стопорение при небольших усилиях и моментах с засверловкой
С плоским концом		ГОСТ 1477-84	M2-M12	Стопорение при небольших усилиях и моментах с засверловкой
С цилиндрическим концом		ГОСТ 1478-84	M2-M12	Стопорение при значительных усилиях и моментах с засверловкой или пазом
С засверленным концом		ГОСТ 1478-84	M3-M12	Стопорение на нетвердых поверхностях, небольших усилиях и моментах без засверловки

Примечание. Головка фланца прямая или крестообразная.

МЕХАНИЧЕСКИЕ ХАРАКТЕРИСТИКИ И РЕКОМЕНДАЦИИ ПО ПРИМЕНЕНИЮ НЕКОТОРЫХ КОНСТРУКЦИОННЫХ МАТЕРИАЛОВ

Механические характеристики материалов зависят от химического состава, технологических процессов изготовления заготовки и специальных технологических методов, регулирующих механические характеристики. Применяют следующие основные виды технологических процессов изготовления заготовок и деталей: обработка давлением (холодная и горячая), литье, сварка, обработка резанием, шлифование, термическая обработка. К специальным методам относятся термическая, химико-термическая и механическая упрочняющая обработки.

В табл. П7.1 сведены условные обозначения и единицы измерения физических и общетехнических величин, характеризующих свойства материалов.

Наиболее часто при изготовлении деталей, входящих в конструкции точных приборов, применяют конструкционные стали, так как они обладают высокими механическими свойствами, технологичностью и низкой стоимостью. Механические характеристики сталей могут в значительной степени меняться при использовании специальных методов обработки. Для изготовления самых ответственных деталей приборных конструкций применяют легированные стали, обладающие более высокими механическими и технологическими характеристиками. Механические характеристики и рекомендации по применению конструкционных сталей приведены в табл. П7.2.

Для изготовления упругих элементов применяют углеродистые и легированные стали. Они имеют высокие пределы упругости и текучести, а также высокую релаксационную стойкость. Пружины, работающие при тяжелых динамических нагрузках, изготавливают из сталей с высокими пределами усталости. Механические характеристики и рекомендации по применению материалов для изготовления упругих элементов приведены в табл. П7.3.

Сплавы, обладающие особыми свойствами, имеют повышенную прочность, вязкость и прокаливаемость. Улучшаемые хромоникеле-

вые конструкционные стали с пониженным содержанием никеля обладают высокой пластичностью и вязкостью. Механические характеристики и рекомендации по применению сплавов с особыми свойствами приведены в табл. П7.4.

Применение алюминиевых сплавов в приборостроении определяется главным образом их малой плотностью и хорошей коррозионной стойкостью в воздушной атмосфере, в пресной и морской воде. Самые высокопрочные алюминиевые сплавы уступают по прочности сталим, однако по удельной прочности они находятся на уровне самых высокопрочных сталей. Поэтому использование алюминиевых сплавов позволяет при равной прочности уменьшить массу приборов. Эти сплавы неферромагнитны. Химический состав алюминиевых сплавов (марки) устанавливается стандартом: деформируемые сплавы — по ГОСТ 4784—74, литейные сплавы — по ГОСТ 2685—75.

Механические характеристики и рекомендации по применению деформируемых и литейных сплавов, обрабатываемых резанием и давлением, приведены в табл. П7.5, П7.6.

Конструкционные сплавы на основе меди имеют высокую теплопроводность, коррозионную стойкость, полируемость, свариваемость и паяемость. Среди них есть сплавы с высокой обрабатываемостью давлением в холодном и горячем состоянии и сплавы с хорошими литейными свойствами. Многие медные сплавы имеют высокие антифрикционные свойства.

Двойные латуни, обрабатываемые давлением (содержащие медь и цинк), относятся к наиболее пластичным конструкционным материалам. Их выпускают в виде полос, проволоки, труб и прутков и используют для изготовления деталей всеми видами холодной обработки давлением, включая вытяжку. Но в то же время эти латуни плохо обрабатываются резанием. Сложные многокомпонентные деформируемые латуни имеют большую коррозионную стойкость и лучшую обрабатываемость.

Условные обозначения и единицы измерения физических и общетехнических величин

Таблица П7.1

Величина	Условное обозначение	Единица измерения
Временное сопротивление (предел прочности при растяжении)	σ_s	МПа
Предел текучести (физический)	σ_T	МПа
Предел текучести (условный) при допуске на величину остаточной деформации 0,2 %	$\sigma_{0,2}$	МПа
Предел выносливости при симметричной циклической нагрузке	σ_{-1}	МПа
Предельное напряжение сжатия	$\sigma_{сж}$	МПа
Относительное удлинение после разрыва на стандартных образцах	δ	%
Относительное сужение после разрыва	ψ	%
Твердость по Бринеллю	НВ	МПа
Твердость по Роквеллу, шкала С	НРС	—
Твердость по Роквеллу, шкала А	НРА	—
Твердость по Виккерсу	НV	МПа
Ударная вязкость	КС	кДж/см ²
Ударная вязкость, определяемая на образце с концентратором напряжения вида U (V) при комнатной температуре	КСU (КСV)	Дж/см ²
Плотность	γ	кг/м ³
Модуль нормальной упругости	E	МПа
Модуль упругости при сдвиге	G	МПа
Допустимая скорость скольжения	[v]	м/с
Температурный коэффициент линейного расширения (ТКЛР)	α	К ⁻¹
Температурный коэффициент модуля упругости (ТКМУ)	α_E	К ⁻¹

Окончание табл. П7.1

Величина	Условное обозначение	Единица измерения
Коррозивная сила	H_c	А/м
Максимальная относительная магнитная проницаемость	μ_{max}	Тл/А
Магнитная проницаемость вакуума	μ_0	Тл/А
Удельное электрическое сопротивление	ρ	Ом·м
Удельное электрическое сопротивление магнитного материала	ρ_s	Ом·м
Удельные потери при магнитной индукции 1,5 Тл и частоте 50 Гц	$P_{1,5/50}$	Вт/кг
Остаточная индукция	B_r	Тл
Индукция при напряженности 50 А/м	B_{50}	Тл
Удельный пробой биметалла	A	К ⁻¹
Коэффициент чувствительности биметалла	M	К ⁻¹

Литейные латуни имеют хорошую жидкотекучесть, они способны обеспечивать плотное литье и однородность химического состава. К недостаткам литейных латуней относится плохая обрабатываемость резанием. Механические характеристики и рекомендации по применению латуней и способов их обработки приведены в табл. П7.7.

В приборостроении чаще используют оловянистые и безоловянистые бронзы. Оловянистые бронзы имеют высокие антифрикционные и литейные свойства. Недостатки бронз — это дефицитность и высокая стоимость. Кремнистые и бериллиевые бронзы имеют высокий предел упругости, износостойкость и циклическую прочность. Механические характеристики и рекомендации по применению бронз и способов их обработки приведены в табл. П7.8.

Механические характеристики и рекомендации по применению органических материалов (пластмассы) приведены в табл. П7.9.

Конструкционные стали

Марка материала	Характеристика и свойства	Применение
Сталь 15 (ГОСТ 1050-74)	Малопуглеродистая качественная сталь. Свариваемость и пластичность высокие. Обрабатываемость резанием умеренная. Подвергается цементации. В нормализованном состоянии $\sigma_b = 380$ МПа, $\delta = 27\%$, $\psi = 55\%$, твердость не более 163 НВ. После жидкостной цементации и термообработки твердость поверхности 57–63 НРС	Слабонагруженные детали, изготовляемые холодной высадкой, гибкой; колпачки, полумуфты, валики с фланцами, накладки, рычаги, крестовины, скобы, стойки
Сталь 45 (ГОСТ 1050-74)	Среднеуглеродистая качественная сталь. Свариваемость и пластичность умеренные. Обрабатываемость резанием хороша. Хорошо закаливается. В улучшенном состоянии $\sigma_b = 750$ МПа, $\sigma_t = 450$ МПа, $\delta = 13\%$, $\psi = 35\%$, КСЧ = 0,5 МДж/м ² , твердость 192–285 НВ. После закалки в масле и отпуска $\sigma_b = 900$ МПа, $\sigma_t = 650$ МПа, $\delta = 15\%$, $\psi = 40\%$, 30–40 НРС. После закалки в щелочном растворе и отпуска $\sigma_b = 1200$ МПа, $\sigma_t = 950$ МПа, $\delta = 8\%$, 36–42 НРС. После закалки токами высокой частоты на глубину до 1,6–2 мм $\sigma_b = 900$ –1200 МПа, $\sigma_t = 700$ –900 МПа, 40–48 или 50–60 НРС	Средненагруженные детали: валы, втулки, вилки, эксцентрики, рычаги, кулачки, зубчатые колеса, червяки. Мелкие тонкостенные детали сложной конфигурации: втулки, рычаги, толкатели, гребенки, стопоры, фиксаторы, храповые колеса, собачки, упоры
Сталь 40Х (ГОСТ 4543-71)	Среднеуглеродистая хромистая сталь. Свариваемость и пластичность умеренные. Хорошо закаливается. Наличие хрома обеспечивает мелкзернистую структуру поверхности с высоким сопротивлением усталости. В улучшенном состоянии $\sigma_b = 800$..900 МПа, $\sigma_t = 600$ –750 МПа, $\delta = 10\%$, $\psi = 40$ –50 %, КСЧ = 0,6 МДж/м ² , $\sigma_{-1} = 360$ МПа, 280–300 НВ. После закалки в масле и отпуска $\sigma_b = 1500$ –1600 МПа, $\sigma_t = 1300$ –1400 МПа, $\delta = 7\%$, $\psi = 20\%$, КСЧ = 0,3 МДж/м ² , 45–50 НРС, $\sigma_{-1} = 560$ МПа. После закалки токами высокой частоты на глубину 1,8–2,2 мм $\sigma_b = 950$ –1200 МПа	Детали при повышенных требованиях к износостойкости и выносливости: зубчатые колеса, червяки, высококоростные шпиндели, роторы гироскопов. Детали, работающие при вибрациях и ударных нагрузках, детали при повышенных требованиях к износостойкости: зубчатые колеса и рейки, червяки, в том числе крупные, валы, шпиндели, цилиндрические направляющие
Сталь 38Х2МЮА (ГОСТ 4543-71)	Среднеуглеродистая хромомолибденоалюминиевая высококачественная сталь азотируемая (нитроцементитруемая). Наличие алюминия обеспечивает повышенную глубину азотированного слоя. После азотирования 870–1020 НВ (поверхностный слой) $\sigma_b = 950$ МПа, $\sigma_t = 800$ МПа, $\delta = 12\%$, $\psi = 50\%$, КСЧ = 0,8 МДж/м ² (сердцевина)	Детали при повышенных требованиях контактной прочности поверхности и малого коробления после термообработки, а также работающие с ударными нагрузками: копии, сравнительно крупные кулачки, зубчатые колеса и червяки, плунжеры
Сталь У10А (ГОСТ 1435-74)	Инструментальная углеродистая высококачественная сталь. Повышенная твердость. Обрабатываемость резанием удовлетворительная, хорошо шлифуется. Свариваемость и пластичность пониженные	Мелкие детали, получаемые резанием: оси с трибками, оси и валики, пальцы, ходовые винты при требованиях повышенной прочности. Мелкие детали, получаемые методом вырубki: рычаги, кулачки, накладки

Марка материала	Характеристика и свойства				Применение
	Механические и физические свойства				
Сталь А12 (ГОСТ 1414-75)	<p>Малоуглеродистая конструкционная сталь высокой обрабатываемости резанием (автоматная). Свариваемость пониженная, пластичность высокая. Обладает краснотемкостью, чувствительна к ударным нагрузкам. Может быть подвергнута цементации или нитроцементации.</p> <p>Горючекатаная: $\sigma_B < 420$ МПа, $\sigma_T \leq 22$ МПа, 160 НВ.</p> <p>Нартованная: $\sigma_B = 500$ МПа, $\delta = 7\%$, 217 НВ.</p> <p>После цементации твердость поверхности до 56-60 НРС</p>				<p>Мелкие малонагруженные детали, обрабатываемые резанием, при требовании обеспечения малой шероховатости поверхности: винты, гайки, оси, валтики, втулки, кольца, планки, распорки, рукоятки, мелкие кронштейны и корпуса подшипников, оправы оптических деталей</p>
Сталь 40ХЕ (ГОСТ 1414-75)	<p>Среднеуглеродистая хромистая сернисто-селенистая сталь повышенной обрабатываемости резанием. Свариваемость и пластичность умеренные. Хорошо подвергается закалке.</p> <p>После улучшения (закалка в масле 860 °С, отпуск 500 °С) $\sigma_B = 1000$ МПа, $\sigma_T = 800$ МПа, $\delta = 10\%$, $\psi = 45\%$, КСУ = 0,6 МДж/м²</p>				<p>Детали, обрабатываемые резанием, при повышенных требованиях к износостойкости и прочности: зубчатые колеса, червяки, ходовые винты, кулачки</p>
Сталь ШХ15 (ГОСТ 801-78)	<p>Высокоуглеродистая хромистая подшипниковая сталь. Пластичность и свариваемость понижены. Обрабатываемость резанием умеренная, хорошо закаливается.</p> <p>После закалки в масле или токами высокой частоты $\sigma_B = 2200$ МПа, $\sigma_T = 1700$ МПа, $\sigma_{-1} = 660$ МПа, 58-65 НРС</p>				<p>Тонкостенные детали при требовании высоких износостойкости и сопротивления усталости: кольца подшипников качения и планки направляющих качения и скольжения, гайки и винты шарико-винтовых передач, диски и ролики фрикционных передач, пальцы и ролики, кулачки и копиры</p>
Сталь 12Х1 (ГОСТ 5950-73)	<p>Высокоуглеродистая хромистая сталь. Пластичность и свариваемость понижены.</p> <p>После закалки и отпуска $\sigma_B = 2000$ МПа, 63-65 НРС</p>				<p>Детали при требованиях высокой износостойкости поверхности: шаблоны, калибры, копиры, кулачки, направляющие качения и скольжения</p>

Материалы для упругих элементов

Таблица П7.3

Марка материала	Механические и физические свойства							
	σ_B , МПа	$E \cdot 10^3$, МПа	$G \cdot 10^3$, МПа	НУ	$\alpha \cdot 10^{-6}$, К ⁻¹	$\alpha_E \cdot 10^6$, К ⁻¹	ρ , НОм·м	$\gamma \cdot 10^{-3}$, кг/м ³
БрОФ6,5-0,15	650-745	93-122	40	190-220	17,7	—	150-176	8,8
БрОЦ4-3 (ГОСТ5017-74)	765-883	93-122	47	210	18,0	400	47	8,8

Токоведущие материалы

Марка материала	Механические и физические свойства							
	σ_B , МПа	$E \cdot 10^3$, МПа	$G \cdot 10^3$, МПа	НВ	$\alpha \cdot 10^{-6}$, K^{-1}	$\alpha_E \cdot 10^{-6}$, K^{-1}	ρ , нОм·м	$\gamma \cdot 10^{-3}$, кг/м ³
	<i>Неметаллические материалы</i>							
60Г, 65Г	980	204	80	241–285	11,1	—	—	7,81
60С2А	1570	196	85,3	269–302	—	—	—	7,68
60С2ХФА	1668	190	—	285–321	—	—	—	—
40ХХНМ	2650	196–215	73,6	650–700	12–15	200	90–110	8,3
36НХТЮ	1570	176–196	73,6–78,5	330–350	12–14	300	90–100	7,9

Сплавы с особыми свойствами

Таблица П7.4

Марка материала	Характеристика и свойства	Применение
Сталь 20Х13Л (ГОСТ 2176–67)	Литейная сталь марленситного класса, стойка в среде водяного пара и атмосферных осадков, растворов солей. Литейные свойства и обрабатываемость резанием удовлетворительные, свариваемость хорошая. Нормализованная. $\sigma_B = 660$ МПа, $\sigma_T = 450$ МПа, $\delta = 16\%$, КСУ = 0,8 МДж/м ² , 270 НВ	Детали сложной конфигурации, работающие под нагрузкой при требовании коррозионной стойкости: кронштейны, рычаги, крестовины, муфты, зубчатые колеса, литые валики, кривошипы
Сталь 3422 (ГОСТ 214270–75)	Магнитомягкая повышено легированная кремнистая сталь, холоднокатаная, текстурированная, с нормальными потерями на перемагничивание и нормальной магнитной проницаемостью. Свариваемость умеренная, эластичность и обрабатываемость резанием пониженные. $\mu_{max} = 8,8 \cdot 10^{-3}$ Тл/А, $\mu_0 = 0,079$ Тл/А, $B_{50} = 1,8$ Тл, $H_c = 39,8$ А/м, $P_{1,5/50} = 3$ Вт/кг, $\rho_s = 0,5 \cdot 10^{-6}$ Ом·м, $\sigma_B = 300$ МПа, $\sigma_T = 200$ МПа, $\delta = 5\%$	Детали магнитопроводов, сердечники импульсных трансформаторов, магнитных усилителей, дросселей, силовых трансформаторов и тому подобные детали, изготавливаемые вырубкой из ленты
Сплав ЮНДЖЗ5Т5АА (ГОСТ 17809–73)	Магнитотвердый литой дисперсионно-твердеющий железо-никель-алюминий-кобальтовый сплав с монокристаллической структурой. Весьма высокое значение магнитной энергии. Литейные свойства невысокие. Хрупкий, склонен к трещинообразованию и намагничиванию с нормальной магнитной проницаемостью. Свариваемость умеренная, пластичность и обрабатываемость резанием пониженные. $\mu_{max} = 8,8 \cdot 10^{-3}$ Тл/А, $\mu_0 = 0,079$ Тл/А, $B_{50} = 1,8$ Тл, $H_c = 39,8$ А/м, $P_{1,5/50} = 3$ Вт/кг, $\rho_s = 0,5 \cdot 10^{-6}$ Ом·м, $\sigma_B = 300$ МПа, $\sigma_T = 200$ МПа, $\delta = 5\%$	Детали магнитопроводов, сердечники импульсных трансформаторов, магнитных усилителей, дросселей, силовых трансформаторов и тому подобные детали, изготавливаемые вырубкой из ленты

Марка материала	Характеристика и свойства				Применение
	Режим термической обработки	Механические характеристики, МПа			
Сплав 80НХС (ГОСТ 10160-75)					Сердечники малогабаритных трансформаторов и дросселей, импульсных трансформаторов, бесконтактных реле, звукозаписывающих головок, магнитов сцепных муфт и стопоров
Сплав 35НКТ (ГОСТ 10994-74)					Температурные компенсаторы в механизмах, терморегуляторы, чувствительные элементы термометров
Сплав Х27ЮСТ (ГОСТ 10994-74)					Нагревательные элементы приборов, изготовляемые из проволоки или ленты
Сплав ТБ2013 (ГОСТ 10533-63)					Температурные компенсаторы в механизмах, терморегуляторы, чувствительные элементы термометров

Алюминиевые литейные сплавы

Марка сплава	Режим термической обработки	Механические характеристики, МПа				Применение
		σ_b	$\sigma_{0,2}$	σ_{-1}	НВ	
АЛ2 (ГОСТ 1222-99)	T2	180	90	42	50	Средненагруженные детали различных размеров, изготовляемые различными способами литья
АК12 (ГОСТ 1583-93)	T2, T5	147-157	—	—	50	Детали сложной формы для работы без значительных нагрузок, изготовляемые литьем в кокиль и под давлением
АЛ7 (ГОСТ 1222-99)	T4, T5	240-260	160-200	40-45	650-850	Небольшие детали несложной конфигурации, изготовляемые литьем (гайтели должны быть плавные, без резких перепадов толщины)
АЛ19 (ГОСТ 1222-99)	T4, T5	320-360	180-250	70	800-1000	Высоконагруженные детали различных размеров, изготовляемые различными способами литья

Таблица П7.5

Марка сплава	Режим термической обработки	Механические характеристики, МПа				Применение
		σ_b	$\sigma_{0,2}$	σ_{-1}	НВ	
АЛ27	T4	360	180	70	900	Детали летательных аппаратов, судов и пр.
ВАЛ1	T5	300	250	75	1000	
АЛЧМ	T6	360	300	90	1000	Ответственные детали

Примечание. T1 — искусственное старение без предварительной закалки, улучшающее обрабатываемость резанием и повышающее механическую прочность; T2 — отжиг, резко уменьшающий остаточные напряжения и наклеп; T3, T4 — повышение прочностных характеристик; T5 — получение достаточно высокой прочности и сохранение повышенной пластичности; T6 — обработка для получения максимальной прочности при некотором снижении пластичности; T7 — закалка и стабилизация свойств; T8 — повышение пластичности и стабильности за счет понижения прочностных характеристик. Режимы T1, T3, T7, T8 для обработки указанных материалов не используются.

Алюминиевые сплавы, обрабатываемые резанием и давлением (ГОСТ4784-97)

Таблица П7.6

Марка материала	Типовые механические характеристики, МПа					Применение	Примечание
	σ_b	$\sigma_{0,2}$	σ_{-1}	$E/G \cdot 10^4$	НВ		
АДН	150	100	55	7,1/2,7	320	Детали не несущих конструкций	Обладает высокой пластичностью и электропроводностью, хорошо сваривается
АДЗ1Т	240	210	90	7,1/2,7	800	Клеевые и клепаные конструкции	Пластичен
АМБЗМ	190	90	—	7,1/2,7	—	Малонагруженные сварные и гнутые детали	Обладает высокой коррозионной стойкостью
АМБ6М	300	150	—	7,1/2,7	—	Средненагруженные сварные и гнутые детали	То же
Д16П1	430	230	140	7,1/2,7	1310	Детали средней и повышенной прочности, получаемые обработкой резанием	Обладает низкой коррозионной стойкостью
АК8	480	380	125	7,2/2,7	1350	Высоконагруженные штампованные и кованые детали	—
В96	670	630	—	7,2/2,7	1900	То же	—
Д23	600	540	85	7,6/2,9	—	Высоконагруженные штампованные и кованые детали, работающие при температуре до 160...180 °С	—

Таблица П7.7

Латуни

Марка материала	Состояние сплава	σ_B , МПа	$\sigma_{0,2}$, МПа	σ_{-1} , МПа	(E/G)·10 ⁻⁴ , МПа	Применение	Примечание
Д68 (ГОСТ 15527-70)	Мягкое Твердое	330 660-740	100 520	120 150	11/3,9 11,5	Упругие элементы, токоведущие детали, получаемые обработкой давлением и резанием	—
Д80 (ГОСТ 15527-70)	Мягкое Твердое	310 610-680	120 520	105 154	10/4,2 11,2	То же	—
Д90 (ГОСТ 15527-70)	Мягкое Твердое	260 440-520	130 400	85 126	9,15 10,5	»	—
ЛС59-1 (ГОСТ 15527-70)	Мягкое Твердое	420 550	140 400	— —	9,5 10,5	Детали опор трения скольжения, получаемые обработкой резанием	Коэффициент трения: со смазкой $f = 0,0135$, без смазки $f = 0,17$
ЛА67-2,5 (ГОСТ 1019-47)	Мягкое Твердое	300 400	150 350	— —	8,4 9,8	Мелкие детали, по- лучаемые литьем, обра- боткой резанием	—
ЛКС80-3-3 (ГОСТ 1019-47)	Мягкое Твердое	350 550	250 300	— —	— —	Детали опор трения скольжения, получаемые обработкой резанием	Коэффициент трения: со смазкой $f = 0,009$, без смазки $f = 0,15$

Бронзы

Таблица П7.8

Марка материала	Состояние сплава	σ_B , МПа	$\sigma_{0,2}$, МПа	σ_{-1} , МПа	(E/G)·10 ⁻⁴ , МПа	Применение	Примечание
БрКМЦ3-1 (ГОСТ 18175-78)	Мягкое Твердое	400 700	160 420	100 210	10,5/3,9 11,5	Упругие элементы, токоведущие детали, получаемые обработкой давлением и резанием	—
БрОФ4-0,25 (ГОСТ 5017-74)	Мягкое Твердое	340 600	— 540	154 248	— 10	То же	—
БрОЦ4-3 (ГОСТ 5221-77)	Мягкое Твердое	350 550	— —	— —	— —	»	—
БрБ2 (ГОСТ 15834-77)	Мягкое Твердое	500 1250	250 1150	— —	13,2 11,7/5,0	»	—

Марка материала	Состояние сплава	σ_B , МПа	$\sigma_{0,2}$, МПа	σ_{-1} , МПа	$(E/G) \cdot 10^{-4}$, МПа	Применение	Примечание
БрОФ10-1 (нестандартная)	Мягкое Твердое	250 300	140 200	— —	7,5 10,3	Детали опор трения скольжения, полужаемые литьем и обработкой резанием	Коэффициент трения со смазкой $f = 0,08$, без смазки $f = 0,1$; $[P] = 15$ МПа, $[Pv] = 15$ МПа·м/с, $[v] = 10$ м/с
БрОЦС-5-5 (нестандартная)	Мягкое Твердое	350 350	140 150	125 170	10 10	Детали опор трения скольжения, полужаемые литьем и обработкой резанием	Коэффициент трения со смазкой $f = 0,09$, без смазки $f = 0,15$; $[P] = 8$ МПа, $[Pv] = 12$ МПа·м/с, $[v] = 12$ м/с

Органические материалы (пластмассы)

Таблица П7.9

Марка материала	Характеристика и свойства	Применение
ПЭНД 203-05 (ГОСТ 16338-77)	Полиэтилен низкого давления с добавками (термостабилизатор и антикоррозионная добавка). Жидкотекучесть и механическая прочность средние. $\sigma_B = 20-25$ МПа, $\delta = 500$ %, КС = 75 кДж/м ² , $T_p \leq 100$ °С	Детали, получаемые литьем под давлением, не требующие высокой прочности, окрашенные и неокрашенные: кожухи, корпуса, коробки, крышки подшипников, армированные ручки и маховички, шайбы, ролики
МОПЕНД 222-03 (ТУ 6-05 1721-75)	Полиэтилен низкого давления высокомолекулярный с добавками (термостабилизатор и антикоррозионная добавка). Жидкотекучесть повышенная; $\sigma_B = 44$ МПа, $\delta = 500$ %, КСУ = 80 кДж/м ² , $T_p \leq 110$ °С, 5-6 НВ	Детали при требованиях прочности, износостойкости и достаточной ударной вязкости: зубчатые колеса, в том числе вибрационно-нагруженные, малютинские кресты, объемно-регулируемые гайки винтовых передач
Сополимер УПС-07/04Л (ОСТ 6-05-406-80)	Сополимер стирола с каучуком литейный, ударопрочный, повышенные прочность и ударная вязкость. Хорошая обрабатываемость резанием. $\sigma_B = 26$ МПа, $\delta = 35$ %, КСУ = 30 кДж/м ² , 6-10 НВ, $T_p \leq 70$ °С	Детали, нагруженные динамически, в том числе крупногабаритные: панели, корпуса, крышки, корпусные детали переносных приборов
Фторопласт 42-ПД-1 (ГОСТ 25428-82)	Фторопласт (политетрафторэтилен) для литья под давлением, высокие эластичность, износостойкость, низкий коэффициент трения, долговечность при любой форме скольжения. Возможен любой вид механической обработки $\sigma_B = 0,2$ МПа, $\sigma_T = 29$ МПа, $\delta = 460$ %, КС = 140 кДж/м ² , 4-5 НВ, $T_p = -60$ - +120 °С, коэффициент трения по стали 0,04	Антифрикционные детали повышенной износостойкости: уплотнения пневмо- и гидросистем, вкладыши опор скольжения, в том числе беззазорных (с натягом) опор, объемно-регулируемые гайки винтовых передач
Резина Ш-Зв-12.3825с (ТУ 38.105 1082-76)	Резина на основе нитрильного каучука СКН-40, повышенная маслобензостойкость, повышенная твердость, $\sigma_B = 7,8$ МПа, $\delta = 120$ %	Детали подвижных и неподвижных уплотнений, в том числе армированных, работающих в среде с наличием масел

Марка материала	Характеристика и свойства	Применение
Текстолит ПТК (ГОСТ 5-78)	Слоистый материал на основе хлопчатобумажной ткани и фенольных смол. Химическая стойкость и влагостойкость сравнительно невысокие. Обрабатывается резанием, допускает небольшую гибку в нагретом состоянии; $\sigma_s = 34-100$ МПа, $\sigma_{сж} = 120-250$ МПа, $\delta = 1\%$, КС = 14,5-36 кДж/м ² , 25-35 НВ, $T_p \leq 130-140$ °С	Детали типа плат, крупномодульные зубчатые и червячные колеса, ролики, втулки подшипников, ползунны, детали муфт
Стекло органическое СОЛ (ГОСТ 15809-70)	Полиметилметакрилат листовый. Высокие химическая и влагостойкость. Прозрачен. Хорошо обрабатывается резанием, сваривается, в нагретом состоянии пластичен, допускает гибку и формовка $\sigma_s = 63-110$ МПа, $\sigma_{сж} = 100-105$ МПа, $\delta = 2,5-20\%$, КС = 8-18 кДж/м ² , 6,3-10 НВ, $T_p < 80$ °С	Детали типа плат, прозрачных крышек, защитных стекол

ОГЛАВЛЕНИЕ

Введение	3
Основные термины и определения.....	3
Техническое задание на курсовой проект	3
Содержание конструкторской документации курсового проекта и требования к ней	3
Эскизно-компоновочный чертеж общего вида приборного устройства.....	3
Оформление основных надписей в соответствии с требованиями ЕСКД.....	5
Примерный порядок расчета и проектирования привода.....	5
Кинематическая схема разрабатываемой конструкции.....	5
Габаритно-монтажный чертеж	6
Чертеж общего вида технического проекта.....	6
Структурная схема сборки.....	7
Общий сборочный чертеж	7
Спецификация	8
Простановка номеров позиций на сборочном чертеже	8
Чертежи сборочных единиц.....	8
Чертежи деталей.....	9
Расчетно-пояснительная записка курсового проекта	9
Литература.....	10
<i>Приложение 1. Примеры рабочих чертежей курсового проекта</i>	<i>11</i>
<i>Приложение 2. Выбор допусков и посадок. Предельные отклонения размеров.....</i>	<i>43</i>
<i>Приложение 3. Особенности назначения допусков и посадок подшипников качения и скольжения</i>	<i>49</i>
<i>Приложение 4. Обозначения шероховатости поверхности, отклонение формы и расположения поверхностей на чертежах.....</i>	<i>53</i>
<i>Приложение 5. Основные параметры элементов зубчатых и червячных передач</i>	<i>61</i>
<i>Приложение 6. Шпоночные, штифтовые соединения и установочные винты.....</i>	<i>64</i>
<i>Приложение 7. Механические характеристики и рекомендации по применению некоторых конструкционных материалов.....</i>	<i>68</i>